



*Hugging your Life!*

FI

Hugin helpottaa elämääsi ja tekee tavallista kotiasusteita mukavampia. Hugin-valikoimasta löydät tyylikkään vastauksen jokaiseen tarpeeseen keittiössä ja koko kodissa.

SE

Hugin gör livet enklare och hemsysslorna behagligare. I Hugins produkturval hittar man stiliga lösningar till varje uppgift i köket och hela hushållet.

EE

Hugin muudab elu lihtsamaks ja kodused toimetused mõnusamaks. Hugini tootevalikust leiad stiilseid lahendusi igaks otsustamiseks köögis ja terves majapidamises.

LV

Hugin padara dzīvi vienkāršāku un mājas soli patīkamāku. Firmas Hugin izstrādājumu klāstā atradīsiet mūsdienīgus risinājumus jebkuram nolūkam virtuvē un māj-saimniecībā.

LT

„Hugin“ paverčia gyvenimą lengvesniu, o buities darbus – malonesniais. „Hugin“ asortimente rasite įvairių paskirčių stilingus sprendimus virtuvei ir visiems namams.

RU

Hugin делает жизнь легче, домашние заботы – приятнее. В ассортименте продукции Hugin найдутся стильные решения для кухни и всего домашнего хозяйства.

EE

Maaletooja: Prisma Peremarket AS, Tammsaare tee 118d, 12918 Tallinn, Eesti

LV

Importētājs: AS Prisma Latvija, Ieriķu iela 3, Rīga, LV-1084, Latvija

LT

Importuotojas: UAB „Prisma LT“, V. Gerulaičio g. 1, LT-08200 Vilnius, Lietuva

SOK, PL 1, 00088 S-ryhmä, Finland

RU

SOK, PL 1, 00088 S-ryhmä, Финляндия  
Импортер: ООО «Призма»,  
Большой проспект В.О., д. 68, лит. А.,  
199106, Санкт-Петербург, Россия.  
тел. +7 812 4938580



*Hugging your Life!*

Käyttöohje  
Bruksanvisning  
Kasutusjuhend

Lietošanas instrukcija  
Naudojimo instrukcija  
Инструкция по эксплуатации

**KÄYTTÖOHJE**  
**LEIVÄNPAHDIN BUXUS ST-6520**  
220 - 240 V~, 50/60 Hz, 1600 W

**TÄRKEÄT TURVALLISUUSOHJEET**

Tätä ja muitakin sähkölaitteita käytettäessä tulee aina noudattaa yleistä varovaisuutta, mm. seuraavia ohjeita:

1. Lue kaikki käyttöohjeet huolellisesti ennen laitteen käyttöä.
2. Kytke laite maadoitettuun ja vikavirtasuojalla varustettuun pistorasiaan (30mA).
3. Älä kosketa kuumaa pintaa. Käytä kädensijaa. Kromipinnat lämpiävät käytössä erittäin kuumiksi.
4. Sähköiskuvaaran välttämiseksi älä upota johtoa, pistoketta tai itse laitetta veteen tai muuhun nesteeseen. Lue puhdistusohjeet.
5. Irrota pistoke pistorasiasta puhdistuksen ajaksi tai kun laite ei ole käytössä. Anna laitteen jäähtyä ennen puhdistusta ja käsittelyä.
6. Älä käytä sähkölaitetta, jossa on vioittunut sähköjohto tai pistoke, äläkä vaihda vioittunutta johtoa tai pistoketta itse. Älä käytä laitetta, jos siinä on ilmennyt toimintahäiriö tai jos se on pudonnut tai muuten vahingoittunut. Vie laite valtuutettuun huoltokorjaamoon tutkittavaksi, korjattavaksi tai sähköistä tai mekaanista säätöä varten.
7. Älä käytä laitteen yhteydessä mitään siihen kuulumattomia lisälaitteita. Tämä mitätöi takuun ja saattaa aiheuttaa tulipalon, sähköiskun tai henkilövahinkoja.
8. Älä käytä laitetta ulkona.
9. Älä anna virtajohdon roikkua pöydän tai tason reunalta tai kosketa kuumaa pintaa.
10. Älä sijoita laitetta kuuman lieden tai uunin päälle tai läheisyyteen.
11. Kun irrotat virtajohdon pistorasiasta, vedä pistokkeesta. Älä koskaan vedä johdosta.
12. Älä käytä laitetta muuhun kuin sen varsinaiseen käyttötarkoitukseen.
13. Älä pane paahtimeen liian suuria viipaleita tai leivonnaisia, alumiinifoliopakkauksia tai ruokailuvälineitä. Tähän liittyy tulipalo- ja sähköiskuriski.
14. Älä käytä paahtinta herkästi syttyvien materiaalien, kuten verhojen tai seinätekstiilien, läheisyydessä. Tähän liittyy tulipaloriski.
15. Älä yritä poistaa paahtimesta sinne juuttuneita elintarvikkeita, kun laite on kytkettynä pistorasiaan.
16. Älä jätä toiminnassa olevaa paahtinta valvomatta. Tähän liittyy tulipaloriski.
17. Puhdista paahtin säännöllisesti sen sisään kerääntyneistä muruista välttääksesi tulipalo- ja vioittumisriskin. Älä paahtaa paahtimessa sellaisia elintarvikkeita, joista voi tihkua täytettä tai kuorutetta. Tämä tekee laitteesta epähygieenisen ja lisää tulipalo- ja vioittumisriskiä. Irrota pistoke pistorasiasta, kun lopetat laitteen käyttämisen tai puhdistat sitä.
18. Laitetta on valvottava käytön aikana, koska leipä saattaa syttyä palamaan paahtettaessa. Leivänpaahtin on puhdistettava säännöllisesti ja huolellisesti kaikista ruoanjäämistä.
19. Tämä laite ei ole tarkoitettu lasten tai muiden sellaisten henkilöiden käytettäväksi, joiden fyysiset, aistinvaraiset tai henkiset ominaisuudet tai kokemuksen ja tiedon puute estävät heitä käyttämästä laitteita turvallisesti, ellei heidän turvallisuudestaan vastaava henkilö valvo heitä tai ole opastanut heille laitteen käyttöä.
20. Aikuisen tulee valvoa laitteen käyttöä huolellisesti, kun paikalla on lapsia.
21. Lapsia pitää valvoa, jotta he eivät leiki laitteella.

22. Vähintään 8-vuotiaat lapset sekä henkilöt, joilla on tavanomaista heikommat aistit tai fyysiset tai henkiset kyvyt tai vähäinen tiedollinen ja taidollinen kokemus, voivat käyttää tätä laitetta, mikäli heitä on opastettu laitteen käytössä ja käyttöturvallisuudessa ja he ymmärtävät laitteen käyttöön liittyvät riskit.
23. Lapset eivät saa leikkiä laitteella. Lapset eivät saa puhdistaa tai huoltaa laitetta, paitsi yli 8-vuotiaat aikuisen valvonnassa.
24. Säilytä laite ja sen sähköjohto poissa alle 8-vuotiaiden lasten ulottuvilta.
25. Tätä laitetta ei ole tarkoitettu käytettäväksi erillisellä ajastimella tai kaukosäätimellä.
26. Käytä laitteessa vain sen alkuperäisiä osia.
27. VAROITUS: Jotta vältetään lämpötilanrajoittimen tahattomasta palautuksesta johtuva vaara, ei tätä laitetta saa syöttää ulkoisen kytkentälaitteen kuten aikakytkimen kautta eikä laitetta saa kytkeä piiriin, jonka käyttäjä säännöllisesti kytkee päälle ja pois.
28. Tämä laite on tarkoitettu käytettäväksi kotitalouksissa ja muissa vastaavissa kohteissa, esim.
  - liikkeiden, toimistojen ja muiden työpaikkojen henkilöstön taukotiloissa
  - maatilojen rakennuksissa
  - hotellien, motellien ja muiden majoitusliikkeiden asiakkaiden käytössä
  - majataloissa.

## **JATKOJOHDON KÄYTTÖ**

**Laitteessa on lyhyt virtajohto, jotta johdon sotkeentumisen tai siihen kompastumisen riski olisi mahdollisimman pieni. Jatkojohtoa voidaan käyttää varovaisuutta noudattaen. Jatkojohtoon merkittyjen sähköisten ominaisarvojen on oltava vähintään yhtä suuret kuin laitteen sähköiset ominaisarvot. Pidempi johto on sijoitettava niin, ettei se roiku hyllyn tai pöydän reunalta niin, että lapsi voisi vetää sen alas tai että siihen voisi kompastua.**

## **HUOMIO!**

**Varoitus: Tulipalo- tai sähköiskuvaaran vuoksi älä irrota paahtimen pohjasuojaa. Laitteen sisällä ei ole käyttäjän huollettavissa olevia osia.**

## LEIVÄNPAAHTIMEN OSAT

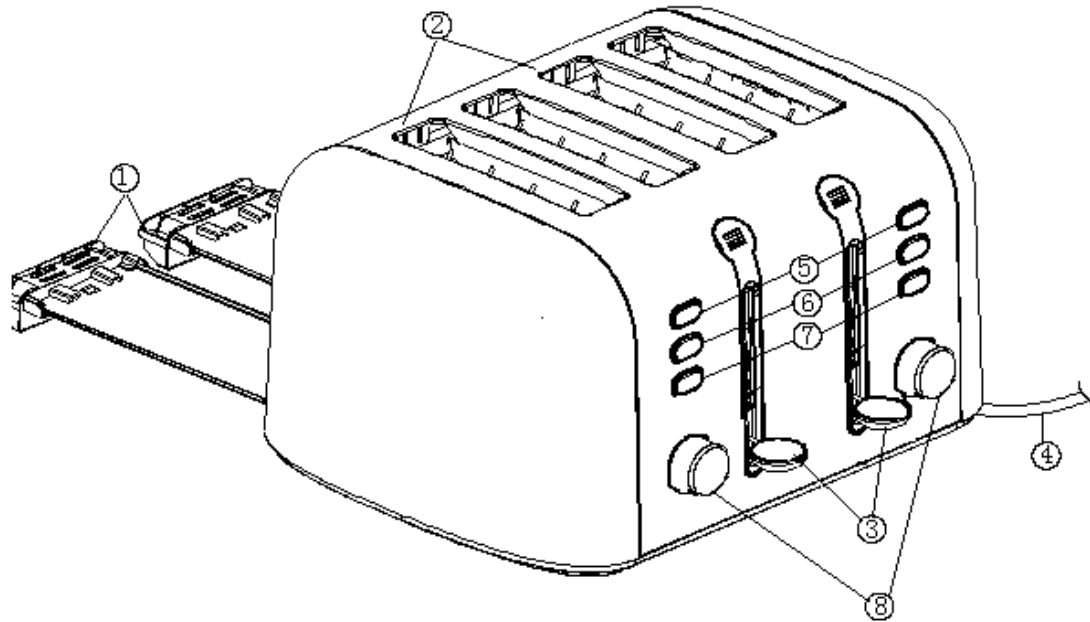

1. Ulos vedettävä murualusta
2. Paahtoaukot
3. Vipukytkin
4. Virtajohto
5. Keskeytys
6. Uudelleenlämmitys
7. Sulatus
8. Paahtoasteen valitsin

## LEIVÄNPAAHTIMEN OMINAISUUDET

1. Paahtoasteen valitsin: paahtoasteen valinta vaaleasta tummaan.
2. Sulatuspainike: jäisen leivän sulatus ja paahto. Merkkivalo syttyy, kun toiminto on valittu.
3. Uudelleenlämmityspainike: leivän lämmitys paahtamatta. Merkkivalo syttyy, kun toiminto on valittu.
4. Keskeytyspainike: paahtamisen keskeytys.
5. Ulos vedettävä murualusta: paahtimen pohjalle jääneet murut on helppo poistaa vetämällä alusta ulos.
6. Johdon ylimääräisen osan voi pakata laitteen pohjaan, jolloin keittiön tasot pysyvät siistimpinä.

**Ennen ensimmäistä käyttökertaa poista paahtimesta kaikki pakkausmateriaalit. Tarkista, ettei paahtoaukkoihin ole jäänyt pakkausmateriaalia. Huomaa: Käytä laitetta ensimmäisellä paahtokerralla tyhjänä, jotta vastuksiin kokoamisvaiheessa jäänyt pöly palaa pois. Laitteesta tulee hieman savua tai kaasua, mutta tämä on normaalia.**

## **LEIVÄN PAAHTAMINEN**

1. Varmista, että murualusta on paikallaan ja vipukytkin on yläasennossa.
2. Aseta paahtin tasaiselle ja tukevalle pinnalle riittävän kauas pöydän reunasta ja vähintään 7,5 cm:n päähän seinästä.
3. Ota virtajohto esiin ja kytke pistoke lähimpään pistorasiaan.
4. Aseta leipäviipaleet paahtimeen. Varmista, että vipukytkin on yläasennossa.
5. Käännä paahtoasteen valitsin (1–6) sopivaan asentoon. Suurempi numero vastaa tummempaa paahtotulosta.
6. Paina vipukytkin alas niin, että se lukkiutuu paikalleen.
7. Kun paahto-ohjelma loppuu, leipä ponnahtaa automaattisesti ylös. Jos haluat lopettaa paahtamisen kesken ohjelman, paina keskeytyspainiketta.
8. Irrota virtajohdon pistoke pistorasiasta paahtamisen jälkeen.

## **SULATUS**

Sulatustoiminnossa leipä ensin sulatetaan ja sitten paahdetaan, joten paahto-ohjelma on hieman pidempi.

1. Aseta leipäviipaleet paahtimen aukkoihin.
2. Käännä paahtoasteen valitsin sopivaan asentoon:
  - 1-2: jääkaapissa säilytetty leipä ja ohuet pakastetut tuotteet, esim. pannukakut
  - 3-4: leivonnaiset, pakastevohvelit, ohuet köyhät ritarit ja jääkaapissa säilytetyt baagelit
  - 5-6: paksummat pakasteet, esim. baagelit, itse leikattu leipä ja paksut köyhät ritarit.
3. Paina vipukytkin alas niin, että se lukkiutuu paikalleen.
4. Kun ohjelma on loppunut, leivät ponnahtavat ylös ja nostovipu palaa yläasentoon. Jos haluat lopettaa paahtamisen kesken ohjelman, paina pysäytyspainiketta.

## **UUELLEENLÄMMITYS**

1. Aseta leipäviipaleet paahtimen aukkoihin.
2. Paina vipukytkin alas niin, että se lukkiutuu paikalleen.
3. Paina uudelleenlämmityspainiketta.
4. Kun ohjelma on loppunut, leivät ponnahtavat ylös ja nostovipu palaa yläasentoon.
5. Jos haluat keskeyttää paahtamisen kesken ohjelman, paina keskeytyspainiketta.

## PUHDISTUS JA HUOLTO

1. Irrota pistoke pistorasiasta ja anna paahtimen jäähtyä ennen puhdistamista.
2. Älä käytä hankaavia pesuaineita. Pyyhi ulkopinta kostealla liinalla ja kuivaa huolellisesti. Lisää puhdistusaine liinaan, älä suoraan paahtimen pinnalle.
3. Poista murut vetämällä murualusta ulos. Tyhjennä alusta. Pyyhi murualusta puhtaaksi ja pane se takaisin laitteeseen. Älä käytä paahtinta ilman murualustaa.
4. Poista laitteen sisään jääneet murut kääntämällä paahtin ylösalaisin ja ravistamalla varovaisesti. Älä työnnä paahtoaukkoihin kovia tai teräviä esineitä, koska ne saattavat vahingoittaa paahtinta ja aiheuttaa vaaran.
5. Älä kierrä johtoa laitteen ympäri. Käytä paahtimen alla olevaa johdon säilytystilaa.

## SÄILYTÄ TÄMÄ KÄYTTÖOHJE.

### TEKNISET TIEDOT

Malli:	Buxux ST-6520
Toiminto:	Leivänpaahtin
Jännite:	220 – 240 V~, 50/60 Hz
Nimellisteho:	1600 W
Suojausluokka:	I

### YMPÄRISTÖ



Tämä merkintä ilmaisee, että laitetta ei saa hävittää muiden kotitalousjätteiden mukana. Määräys koskee koko EU-aluetta. Väärästä jätteiden hävittämisestä aiheutuvien ympäristö- ja terveyshaittojen välttämiseksi laite tulee kierrättää asianmukaisesti, jotta raaka-aineet saadaan uusiokäyttöön. Palauta käytöstä poistettu laite sähkö- ja elektroniikkaromun keräyspisteeseen. Näin laite päättyy kierrätykseen ympäristön kannalta turvallisesti.



**BRUKSANVISNING**  
**BRÖDROST BUXUS ST-6520**  
220 - 240 V~, 50/60 Hz, 1600 W

**VIKTIGA SÄKERHETSANVISNINGAR**

Vid användningen av denna och andra elektriska apparater ska allmän försiktighet iakttas, se bl.a. följande anvisningar:

1. Läs hela bruksanvisningen noga innan du tar i bruk apparaten.
2. Koppla apparaten till ett jordat vägguttag som är försedd med jordfelskydd (30mA).
3. Berör inte den heta ytan. Använd handtaget. De förkromade ytorna blir mycket heta vid användning.
4. Sänk inte ner sladden, stickkontakten eller själva apparaten i vatten eller annan vätska p.g.a. risken för elstötar. Läs rengöringsanvisningarna.
5. Dra ut stickkontakten ur vägguttaget vid rengöring eller då apparaten inte används. Låt apparaten svalna innan den rengörs eller behandlas.
6. Använd inte elapparaten om dess elsladd eller stickkontakt är skadad och byt inte själv ut en skadad sladd eller kontakt. Använd inte apparaten om den har ett funktionsfel eller har fallit i golvet eller skadats på annat sätt. För apparaten till en auktoriserad verkstad för reparation eller elektrisk eller mekanisk justering.
7. Använd inga tilläggsapparater i samband med apparaten som inte hör till den. Detta gör garantin ogiltig och kan orsaka eldsvåda, elstötar eller personskador.
8. Använd inte apparaten utomhus.
9. Låt inte strömsladden hänga över kanten på ett bord eller en skiva eller komma i kontakt med en het yta.
10. Placera inte apparaten på en het spis eller ugn eller nära dem.
11. Ta tag i stickkontakten när du drar ut sladden ur vägguttaget. Dra aldrig i sladden.
12. Använd inte apparaten till något annat än dess egentliga användningsändamål.
13. Placera inte för stora skivor eller bakverk, aluminiumfolieförpackningar eller bestick i rosten. Detta kan medföra risk för eldsvåda eller elstötar.
14. Använd inte rosten i närheten av lättantändliga material som gardiner eller väggtextilier. Detta kan medföra risk för eldsvåda.
15. Försök inte peta loss mat som fastnat i rosten medan den är kopplad till vägguttaget.
16. Lämna inte brödrosten utan uppsikt när den är på. Detta kan medföra risk för eldsvåda.
17. Avlägsna regelbundet smulor som samlats i rosten för att undvika risken för eldsvåda och skador. Rosta inte sådana livsmedel i rosten, från vilka det kan droppa fyllning eller glasyr. Detta gör apparaten ohygienisk och ökar risken för eldsvåda och skador. Dra ut kontakten ur vägguttaget när du slutar använda den eller ska rengöra den.
18. Apparaten ska hållas under kontroll vid användningen, då brödet kan fatta eld under rostningen. Brödrosten bör rengöras regelbundet och noggrant från alla rester av mat.
19. Denna apparat är inte avsedd att användas av barn eller andra personer vars fysiska, psykiska eller sinnesfunktioner eller brist på erfarenhet och kunskaper utgör hinder för att använda apparaten tryggt, om inte en person som ansvarar för deras säkerhet övervakar dem eller har gett anvisningar om hur apparaten ska användas.
20. En vuxen person bör noggrant övervaka användningen när barn är närvarande.
21. Barn bör hållas under uppsikt så att de inte leker med apparaten.

22. Minst 8 år gamla barn och personer som har svagare sinnen eller fysisk och psykisk förmåga än normalt eller ringa intellektuella och praktiska erfarenheter kan använda denna apparat om de har fått handledning i dess användning och i användningssäkerheten och de förstår vilka risker som ansluter sig till användningen.
23. Barn får inte leka med apparaten. Barn får inte rengöra eller sköta apparaten, utom över 8-åringar som övervakas av vuxna.
24. Förvara apparaten och elsladden utom räckhåll för barn under 8 år.
25. Denna apparat är inte avsedd att användas med separat tidur eller fjärrkontroll.
26. Använd bara ursprungliga delar i apparaten.
27. VARNING: För att undvika fara som kan uppstå genom att temperaturkontrollen oavsiktligt kommer ur funktion får denna apparat inte anslutas till en extern koppling, som exempelvis via ett tidur och apparaten får inte kopplas till en krets som användaren regelbundet knäpper på och av.
28. Denna apparat är avsedd att användas i hemhushåll och motsvarande platser, t.ex.
  - personalens rastutrymmen i butiker, kontor och på andra arbetsplatser
  - jordbruksbyggnader
  - för kundernas bruk på hotell, motell och andra inkvarteringsställen
  - vårdshus.

## **ANVÄNDNING AV SKARVSLADD**

**Apparaten har en kort strömsladd för att risken att fastna eller snubbla i den ska vara minimal. Skarvsladd kan användas när man iakttar försiktighet. Den specifika effektstyrkan som finns antecknad på skarvsladden ska vara minst så hög som apparatens egen specifika effektstyrka. En längre sladd ska placeras så att den inte hänger över en hyll- eller bordskant så att ett barn kan dra ner den eller att man kan snubbla i den.**

### **OBS!**

**Varning: Lösgör inte brödrostens bottenkydd på grund av faran för eldsvåda eller elstötar. Det finns inga delar inne i apparaten som kan servas av användaren.**



## BRÖDROSTENS DELAR

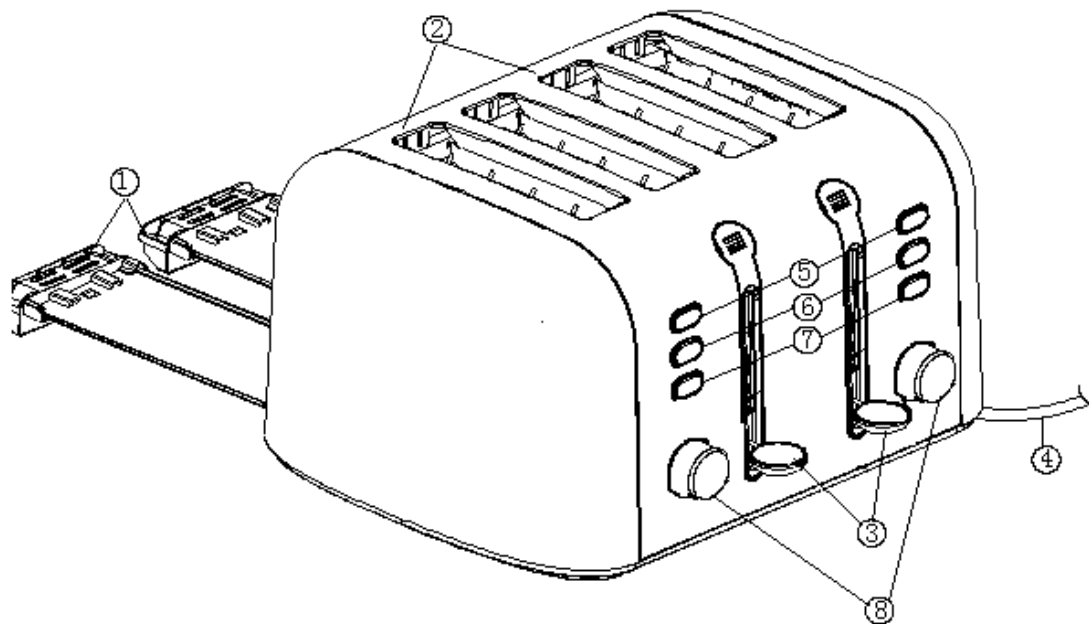

1. Utdragbar smulbricka
2. Rostningsfack
3. Startspak
4. Strömsladd
5. Avbrytning
6. Återuppvärmning
7. Upptining
8. Vred för rostningsgrad

## BRÖDROSTENS EGENSKAPER

1. Vred för rostningsgrad: val av rostningsgrad från ljus till mörk.
2. Upptiningsknapp: tining och rostning av djupfryst bröd. En signallampa tänds när du har valt funktion.
3. Knapp för återuppvärmning: brödet värms utan att rostas. En signallampa tänds när du har valt funktion.
4. Avbrytningsknapp: rostningen avbryts.
5. Utdragbar smulbricka: smulor som blir kvar i botten av rosten avlägsnas enkelt genom att dra ut brickan.
6. Den överflödiga delen av sladden kan placeras i botten av apparaten för att hålla ytorna i köket snygga.

**Avlägsna allt förpackningsmaterial innan du använder apparaten första gången. Kontrollera att inga rester av materialet blivit kvar i rostningsfacken.**

**Obs: Hetta upp apparaten tom den första gången för att bränna bort damm som blivit kvar på motstånden i monteringskedet. Det kommer ut lite rök eller gas ur apparaten men detta är normalt.**

## **BRÖDROSTNING**

1. Kontrollera att smulbrickan är på plats och startspaken är i övre läget.
2. Placera rosten på ett jämnt och stabilt underlag tillräckligt långt från bordskanten och minst 7,5 cm från väggen.
3. Ta fram strömsladden och sätt i kontakten i närmaste vägguttag.
4. Placera brödsnivorna i rosten. Kolla att brytaren är i övre läget.
5. Vrid inställningen av rostningsgrad (1–6) i önskat läge. En högre siffra betyder mörkare rostning.
6. Tryck startspaken så långt ner att den låses.
7. Brödet studsar upp automatiskt när programmet är klart. Om du vill avbryta rostningen under pågående program trycker du på avbrytningsknappen.
8. Dra ut stickkontakten ur vägguttaget efter rostningen.

## **UPPTINING**

Med upptiningsfunktionen tinas brödet först upp och rostas därefter. Rostningsprogrammet är då lite längre.

1. Placera brödsnivorna i brödfacken.
2. Vrid inställningen av rostningsgrad i önskat läge:  
1–2: bröd som stått i kylskåpet och tunna djupfrysta produkter, t.ex. pannkakor  
3–4: bakverk, djupfrysta våfflor, tunna fattiga riddare och bagels från kylskåpet  
5–6: tjockare djupfrysta produkter, t.ex. bagels, bröd som du själv skurit upp och tjocka fattiga riddare.
3. Tryck startspaken så långt ner att den låses.
4. När programmet är klart studsar bröden upp och startspaken går upp i övre läget. Tryck på avbrytningsknappen om du vill avsluta rostningen under pågående program.

## **ÅTERUPPVÄRMNING**

1. Placera brödsnivorna i brödfacken.
2. Tryck startspaken så långt ner att den låses.
3. Tryck på återuppvärmningsknappen.
4. När programmet är klart studsar bröden upp och startspaken går upp i övre läget.
5. Om du vill avbryta rostningen under pågående program trycker du på avbrytningsknappen.

## RENGÖRING OCH SKÖTSEL

1. Ta ut stickkontakten ur vägguttaget och låt rosten svalna innan den ska rengöras.
2. Använd inga skurmedel. Torka av ytterytorna med fuktig duk och torka noggrant. Spruta rengöringsmedlet på duken, inte direkt på apparatens ytor.
3. Avlägsna smulorna genom att dra ut smulbrickan. Töm brickan. Torka smulbrickan ren och sätt den tillbaka på sin plats. Använd inte brödrosten utan smulbrickan.
4. Töm ut smulor som blivit kvar inne i apparaten genom att vända den upp och ner och skaka försiktigt. Stick inte in hårda eller vassa föremål i brödfacken då de kan skada rosten och orsaka fara.
5. Snurra inte sladden runt apparaten. Använd utrymmet för sladden som finns under apparaten.

### SPARA DENNA BRUKSANVISNING.

## TEKNISKA DATA

Modell:	Buxus ST-6520
Funktion:	Brödrost
Spänning:	220 – 240 V~, 50/60 Hz
Nominell effekt:	1600 W
Skyddsklass:	I

## MILJÖ



Denna märkning betyder att apparaten inte får förstöras tillsammans med annat hushållsavfall. Bestämmelsen gäller hela EU-området. För att undvika olägenheter för miljö eller hälsa som beror på felaktig förstöring av avfall ska apparaten återvinnas på ett behörigt sätt för att råvarorna ska kunna återanvändas. En apparat som tagits ur bruk ska föras till insamlingen av elektronikskrot. På detta sätt återvinns apparaten på ett sätt som är tryggt för miljön.

**KASUTUSJUHEND**  
**RÖSTER BUXUS ST-6520**  
220–240 V ~, 50/60 Hz, 1600 W

**OLULISED OHUTUSNÕUDED**

Olge seda ja muid elektriseadmeid kasutades alati ettevaatlik ning järgige järgmisi juhiseid.

1. Enne seadme kasutuselevõttu lugege kasutusjuhend hoolikalt läbi.
2. Ühendage seade maandatud ja rikkevoolukaitselülitiga (30 mA) pistikupesasse.
3. Ärge puudutage kuuma pinda. Kasutage käepidet. Kroompinnad muutuvad kasutamise ajal väga kuumaks.
4. Elektrilöögi vältimiseks ärge pange toitejuhet, pistikut ega seadet vette ega mõnda teise vedelikku. Lugege puhastamisjuhised läbi.
5. Eemaldage toitejuhtme pistik pistikupesast, kui Te hakkate seadet puhastama või kui Te seda ei kasuta. Laske seadmel enne puhastamist ja teisaldamist maha jahtuda.
6. Ärge kasutage elektriseadet, mille toitejuhe või toitejuhtme pistik on viga saanud, ning ärge ise vahetage viga saanud toitejuhet või toitejuhtme pistikut. Ärge kasutage seadet, kui selle töös on esinenud häireid, kui see on maha kukkunud või muul moel viga saanud. Viige seade kontrollimiseks, parandamiseks või elektriliseks või mehaaniliseks reguleerimiseks volitatud hooldustöökotta.
7. Ärge kasutage seadmega selle juurde mitte kuuluvaid lisaseadmeid. See muudab garantii kehtetuks ja võib põhjustada tulekahju või isikukahju.
8. Ärge kasutage seadet välistingimustes.
9. Ärge laske toitejuhtmel rippuda üle laua või tööpinna ääre või puutuda vastu kuumi pindu.
10. Ärge asetage seadet kuuma pliidiplaadi või ahju peale või lähedusse.
11. Toitejuhtme pistikupesast eemaldamiseks tõmmake pistikust. Ärge kunagi tõmmake toitejuhtmest.
12. Ärge kasutage seadet selleks mitte ette nähtud otstarbel.
13. Ärge pange röstrisse liiga suuri viile või küpsetisi, alumiiniumfooliumist pakendeid ega söögiriistu. Sellega kaasneb tulekahju- ja elektrilöögioht.
14. Ärge kasutage röstrit kergesti süttivate esemete, nagu kardinate või seinatekstiilide läheduses. Sellega kaasneb tulekahjuoht.
15. Ärge püüdke röstrisse kinni jäänud toiduaineid eemaldada, kui seade on pistikupesasse ühendatud.
16. Ärge jätke töötavat röstrit järelevalveta. Sellega kaasneb tulekahjuoht.
17. Puhastage röster regulaarselt selle sisse kogunenud purust, et vältida tulekahju- ja vigastuste ohtu. Ärge röstige röstris selliseid toiduaineid, mille täidis või glasuur võib tilkuma hakata. See muudab röstri ebahügieeniliseks ja suurendab tulekahju- ja vigastuste ohtu. Eemaldage toitejuhtme pistik pistikupesast, kui olete lõpetanud seadme kasutamise või hakkate seda puhastama.
18. Seadet peab kasutamise ajal jälgima, sest leib või sai võib röstimise ajal põlema süttida. Röstrit tuleb regulaarselt ja hoolikalt kõikidest toiduosakestest puhastada.
19. Seade ei ole mõeldud kasutamiseks lastele ega piiratud füüsiliste, sensoorsete või vaimsete võimetega ega väheste kogemuste ja teadmistega isikutele, välja arvatud juhul, kui nende turvalisuse eest vastutav isik on neile seadme kasutamist õpetanud või nad kasutavad seadet järelevalve all.
20. Kui läheduses on lapsi, peavad täiskasvanud seadme kasutust hoolikalt jälgima.

21. Jälgige, et lapsed ei mängiks seadmega.
22. Vähemalt 8-aastased lapsed ning tavapärasest nõrgemate sensorsete, füüsiliste või vaimsete võimete või väheste kogemuste ja teadmistega isikud võivad seadet kasutada siis, kui neile on selgitatud seadme kasutamist ja kasutamisohtust ning nad mõistavad seadme kasutamisega kaasnevaid ohte.
23. Ärge laske lastel seadmega mängida. Seadet tohivad täiskasvanu järelevalve all puhastada ja hooldada vähemalt 8-aastased lapsed.
24. Hoidke seade ja selle toitejuhe väljaspool alla 8-aastaste laste käeulatust.
25. Seade ei ole mõeldud kasutamiseks spetsiaalse taimeri või kaugjuhtimispuldiga.
26. Kasutage ainult seadme originaaltarvikuid.
27. HOIATUS: temperatuuripiiriku juhuslikust lähtestamisest tuleneva ohu vältimiseks ei tohi seade toidet saada läbi välise lülitusseadme, näiteks taimeri, ning seda ei tohi ühendada vooluahelasse, mida kasutaja regulaarselt sisse ja välja lülitab.
28. Seade on mõeldud kasutamiseks kodumajapidamises ja muudes sarnastes kohtades, nt:
  - kaupluste, kontorite ja muude töökeskkondade personali puhkeruumides
  - turismitaludes
  - hotellides, motellides ja muudes majutusasutustes klientide poolt
  - vöörastemajades.

## **PIKENDUSJUHTME KASUTAMINE**

**Seadmel on lühike toitejuhe, et juhtme sõlmumine ning sellele komistamise oht oleks võimalikult väike. Olge pikendusjuhet kasutades ettevaatlik. Pikendusjuhtmele märgitud pingete väärtused peavad olema vähemalt sama suured kui seadme pingete väärtused. Pikendusjuhe tuleb paigutada nii, et sellele ei saaks komistada ja et see ei kulgeks üle tööpinna või laua, kus lapsed võivad seda tõmmata.**

## **PANGE TÄHELE!**

**Hoiatus: tulekahju- või elektrilöögiohu tõttu ärge eemaldage röstri põhjakatet. Seadmes ei ole kasutajapoolset hooldust nõudvaid osi.**

## RÖSTRI OSAD

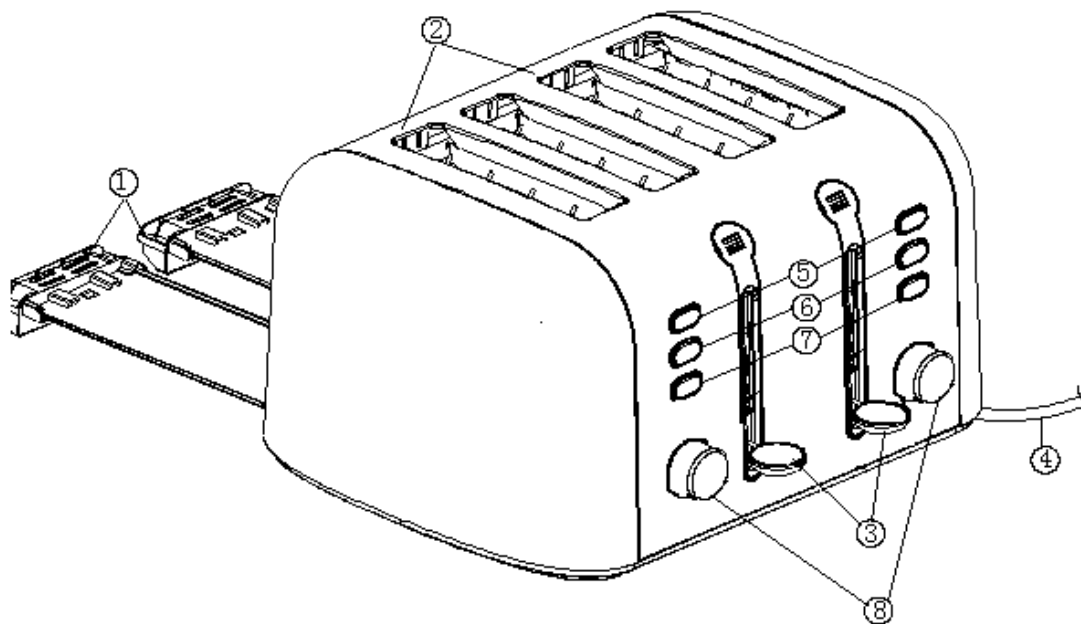

1. Väljatõmmatav purukandik
2. Röstimisavad
3. Lülitushoob
4. Toitejuhe
5. Katkestusnupp
6. Ülessoojendusnupp
7. Sulatusnupp
8. Röstimisastme valits

## RÖSTRI OMADUSED

1. Röstimisastme valits: röstimisastme valimine (heledast tumedani)
2. Sulatusnupp: külmutatud leiva-saia sulatamine ja röstimine. Märgutuli süttib, kui toiming on valitud.
3. Ülessoojendusnupp: leiva-saia soojendamine ilma seda röstimata. Märgutuli süttib, kui toiming on valitud.
4. Katkestusnupp: röstimise katkestamine.
5. Väljatõmmatav purukandik: röstri põhja jäänud puru on väljatõmmatavalt purukandikult hõlpus eemalda.
6. Juhtme üleliigse osa võib kerida seadme põhja alla. Nii püsivad köögi tööpinnad korras.

**Enne esmakasutust eemaldage röstrist kõik pakkematerjalid. Veenduge, et röstimisavadesse ei ole jäänud pakkematerjale.**

**Pange tähele: lülitage seade esimese röstimiskorra ajaks tühjalt sisse, et seadme kokkupaneku ajal küttekehadele jäänud tolm ära põleks. Seadmest tuleb veidi suitsu või gaasi, kuid see on normaalne.**

## **LEIVA VÕI SAIA RÖSTIMINE**

1. Veenduge, et purukandik on oma kohal ja lülitushoob ülaasendis.
2. Asetage röster kindlale tasapinnale ning piisavalt kaugele laua servast ja vähemalt 7,5 cm kaugusele seinast.
3. Võtke toitejuhe välja ja ühendage pistik lähimasse pistikupesasse.
4. Asetage viilud röstrisse. Veenduge, et lülitushoob on ülaasendis.
5. Keerake röstimisastme valits soovitud asendisse (1–6). Suurem number vastab tumedamale röstimistulemusele.
6. Vajutage lülitushoob alla, nii et see lukustub paigale.
7. Kui röstimine on lõppenud, kerkivad viilud automaatselt üles. Kui soovite röstimist katkestada, vajutage katkestusnupule.
8. Pärast röstimist eemaldage toitejuhtme pistik pistikupesast.

## **SULATAMINE**

Sulatustoimingu ajal sulatatakse leib-sai kõigepealt üles ning seejärel röstitakse, nii et röstimine võtab veidi rohkem aega.

1. Asetage leiva- või saiaviilud röstri avadesse.
2. Keerake röstimisastme valits soovitud asendisse:
  - 1–2: külmikus hoitud leib-sai ja õhukesed külmutatud tooted, nt pannkoogid;
  - 3–4: küpsetised, külmutatud vahvlid, õhukesed vaesed rüütlid ja külmikus hoitud bagelid;
  - 5–6: paksemad külmutatud tooted, nt bagelid, iseviilutatud leib ja paksud vaesed rüütlid.
3. Vajutage lülitushoob alla, nii et see lukustub paigale.
4. Kui röstimine on lõppenud, kerkivad leivad-saiad üles ja lülitushoob naaseb ülaasendisse. Kui soovite röstimist katkestada, vajutage katkestusnupule.

## **ÜLESSOOJENDAMINE**

1. Asetage leiva- või saiaviilud röstri avadesse.
2. Vajutage lülitushoob alla, nii et see lukustub paigale.
3. Vajutage ülessoojendusnupule.
4. Kui röstimine on lõppenud, kerkivad leivad-saiad üles ja lülitushoob naaseb ülaasendisse.
5. Kui soovite röstimist katkestada, vajutage katkestusnupule.

## PUHASTAMINE JA HOOLDUS

1. Enne puhastamist eemaldage toitejuhtme pistik pistikupesast ja laske seadmel jahtuda.
2. Ärge kasutage abrasiivseid puhastusvahendeid. Pühkige röstri välispinda niiske lapiga ja kuivatage hoolikalt. Ärge kandke puhastusvahendit otse röstri pinnale, vaid niisutage sellega lappi.
3. Puru eemaldamiseks tõmmake purukandik välja. Tühjendage purukandik. Pühkige purukandik puhtaks ja pange seadmesse tagasi. Ärge kasutage röstrit ilma purukandikuta.
4. Röstriisse jäänud puru eemaldamiseks pöörake röster kummuli ja raputage seda ettevaatlikult. Ärge pange röstimisavadesse kõvu ega teravaid esemeid, sest need võivad röstrit kahjustada ja ohtu tekitada.
5. Ärge kerige juhett ümber seadme. Kasutage röstri all olevat juhtmehoidikut.

### HOIDKE KASUTUSJUHEND ALLES.

## TEHNILISED ANDMED

Mudel:	Buxus ST-6520
Funktsioon:	Röster
Pinge:	220–240 V ~, 50/60 Hz
Nimivõimsus:	1600 W
Kaitseklass:	I

## KESKKOND



See märgis tähendab, et seadet ei tohi kasutusest kõrvaldada koos muude olmejäätmetega. Määrus puudutab kogu ELi ala. Valest jäätmete hävitamisest tulenevate keskkonna- ja tervisekahjude vältimiseks peab seadme vastutustundlikult ringlusse võtma, et tooraineid saaks korduskasutada. Viige kasutusest kõrvaldatud seade elektri- ja elektroonikaromude ringlussevõtupunkti. Sel viisil võetakse seade keskkonna seisukohalt ohutult ringlusse.



**LIETOŠANAS INSTRUKCIJA**  
**TOSTERS BUXUS ST-6520**  
220–240 V ~, 50/60 Hz, 1600 W

**SVARĪGI DROŠĪBAS NORĀDĪJUMI**

Lietojot šo, kā arī citas elektroierīces, esiet vienmēr uzmanīgi un ievērojiet zemāk minētos norādījumus.

1. Pirms ierīces lietošanas rūpīgi izlasiet lietošanas instrukciju.
2. Pievienojiet ierīci iezemētai kontaktligzdai, aprīkotai ar noplūdes strāvas drošinātāja (30 mA) slēdzi.
3. Nepieskarieties ierīces karstajai virsmai. Lietojiet rokturi. Ierīces hroma virsmas lietošanas laikā kļūst ļoti karstas.
4. Lai izvairītos no elektriskā trieciena, nemērciet ierīces barošanas vadu, kontaktdakšu vai ierīci ūdenī vai kādā citā šķidrumā. Izlasiet tīrīšanas norādījumus.
5. Izņemiet barošanas vadu no elektrotīkla kontaktligzdas, kad sāksiet tīrīt ierīci vai, ja to nelietojat. Pirms ierīces tīrīšanas vai pārvietošanas ļaujiet tai atdzist.
6. Nelietojiet elektrisko ierīci, kuras barošanas vads vai barošanas vada kontaktdakša ir bojāti, kā arī nemainiet patstāvīgi bojāto barošanas vadu vai barošanas vada kontaktdakšu. Nelietojiet ierīci, ja tās darbībā ir bijuši traucējumi; ja tā ir bijusi nokritusi vai kādā citā veidā guvusi bojājumus. Pārbaudes, remonta, elektriskās vai mehāniskās regulēšanas veikšanai nogādājiet ierīci uz ražotāja pilnvaroto apkopes darbnīcu.
7. Nelietojiet kopā ar ierīci tai neparedzētās papildierīces. Tas anulēs ierīces garantiju un var izraisīt ugunsgrēku vai personisku kaitējumu.
8. Nelietojiet ierīci ārpus telpām.
9. Neļaujiet ierīces barošanas vadam nokarāties pāri galda malai vai darba virsmai, kā arī saskarties ar karstām virsmām.
10. Nenovietojiet ierīci uz karstas plīts vai uz krāsns, vai minēto ierīču tuvumā.
11. Izņemot barošanas vadu no kontaktligzdas, velciet aiz kontaktdakšas. Nekad nevelciet aiz barošanas vada.
12. Nelietojiet ierīci tai neparedzētiem mērķiem.
13. Nelieciet tosterā lielas šķēles vai konditorijas izstrādājumus, alumīnija folijas iepakojumus vai galda piederumus. Tas var radīt ugunsgrēku vai elektrisko triecienu.
14. Nelietojiet tosteru viegli uzliesmojošu lietu, piemēram aizkaru vai tekstila sienas segumu tuvumā. Tas var izraisīt elektrisko triecienu.
15. Nemēģiniet izņemt tosterā iesprūdušās pārtikas vielas, ja ierīce ir pievienota elektrotīklam.
16. Neatstājiet ieslēgtu tosteru bez uzraudzības. Tas var izraisīt elektrisko triecienu.
17. Regulāri iztīriet tosterā sakrājušās drupatas, lai novērstu ugunsgrēka un traumu draudus. Negraudzējiet tosterā tādas pārtikas vielas, kuru pildījums vai glazūra var sākt pilēt. Tas padarīs tosteru nehygiēnisku un palielinās ugunsgrēka un traumu draudus. Pirms ierīces tīrīšanas vai pēc tās lietošanas atvienojiet ierīces barošanas vada kontaktdakšu no kontaktligzdas.
18. Lietošanas laikā ierīce ir jāuzmana, jo maize vai baltmaize grauzdēšanas laikā var aizdegties. Tosters ir regulāri jātīra un rūpīgi jāsavāc visas ēdiena paliekas.
19. Ierīce nav paredzēta lietošanai bērniem vai personām ar sensorās sfēras, fiziskās vai garīgās attīstības traucējumiem, vai ierobežotu pieredzi un zināšanām, izņemot gadījumus, kad par viņu drošību atbildīgā persona ir apmācījusi ierīces lietošanu vai viņi lieto ierīci šīs personas uzraudzībā.

20. Ja tuvumā ir bērni, pieaugušajiem ir rūpīgi jāseko ierīces lietošanai.
21. Sekojiet, lai bērni nerotaļātos ar ierīci.
22. Vismaz 8 gadus veci bērni, personas ar ierobežotām sensorām, fiziskām vai garīgām spējām, vai ar mazāku pieredzi un zināšanām var lietot ierīci gadījumā, ja viņiem ir izskaidrota ierīces lietošana un drošības noteikumi, un ja viņi izprot ar ierīces lietošanu saistītos riskus.
23. Neļaujiet bērniem rotaļāties ar ierīci. Vismaz 8 gadus veci bērni drīkst pieaugušo uzraudzībā tīrīt un apkopt ierīci.
24. Glabājiet ierīci un tās barošanas vadu bērniem, jaunākiem par 8 gadiem, nepieejamā vietā.
25. Ierīce nav paredzēta lietošanai ar speciālu taimeru vai tālvadības pultī.
26. Lietojiet tikai ierīces oriģinālos piederumus.
27. UZMANĪBU: lai novērstu temperatūras ierobežotāja atiestatīšanas radītu bīstamu situāciju, ierīces barošanu nedrīkst pieslēgt caur ārēju ieslēgšanas ierīci, piemēram, taimeru vai pieslēgt ierīci elektriskajai ķēdei, kuru lietotājs regulāri ieslēdz un izslēdz.
28. Ierīce ir paredzēta lietošanai mājāsaimniecībā un citās līdzīgās vietās, piem.,
  - veikalu, iestāžu u.c. darba vides personāla atpūtas telpās
  - tūristu mājās
  - viesi viesnīcās, moteļos un citās izvietošanas vietās
  - viesu namos.

## **PAGARINĀTĀJA LIETOŠANA**

Ierīcei ir īss barošanas vads, lai pēc iespējas samazinātu tā samudzināšanās un pakļūšanas draudus. Esiet uzmanīgi, lietojot pagarinātāju. Uz pagarinātājvada apzīmētajām sprieguma vērtībām ir jābūt vismaz vienādām ar atbilstošiem ierīces rādītājiem. Pagarinātājs jānovieto tā, lai aiz tā nevarētu aizķerties un lai tas nenokarātos no galda vai darba virsmas tā, ka bērni varētu to pavilkt.

## **IEVĒROJIET!**

**Brīdinājums:** lai novērstu ugunsgrēka vai elektriskā trieciena draudus, nenoņemiet tosteru pamatni. Ierīcē nav detaļu, kurām nepieciešama lietotāja apkope.

## TOSTERA DETAĻAS

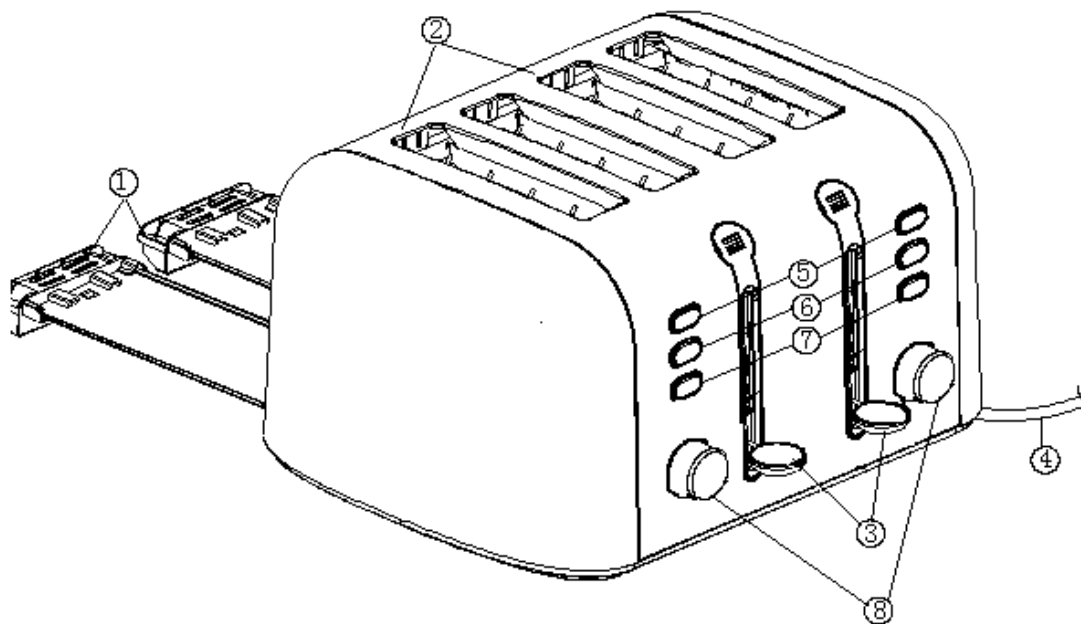

1. Izvelkamā drupatu paplāte
2. Grauzdēšanas atveres
3. Ieslēgšanas svira
4. Barošanas vads
5. Pārtraukšanas poga
6. Uzsildīšanas poga
7. Atkausēšanas poga
8. Grauzdēšanas pakāpes regulators

## TOSTERA ĪPAŠĪBAS

1. Grauzdēšanas pakāpes regulators: grauzdēšanas pakāpes izvēle (no gaišākas līdz tumšākai)
2. Atkausēšanas poga: sasaldētas maizes vai baltmaizes atkausēšana un grauzdēšana. Indikatora lampiņa iedegsies, kad darbība būs izvēlēta.
3. Uzsildīšanas poga: maizes un baltmaizes sildīšana bez grauzdēšanas. Indikatora lampiņa iedegsies, kad darbība būs izvēlēta.
4. Pārtraukšanas poga: grauzdēšanas pārtraukšana.
5. Izvelkamā drupatu paplāte: tosterā apakšā palikušās drupatas ir viegli notīrīt, izvelkot drupatu paplāti.
6. Lieko barošanas vadu var satīt ierīces pamatnē. Tādējādi virtuves darba virsmas būs sakārtotas.

**Pirms pirmās lietošanas reizes noņemiet no tosterā visus iepakojuma materiālus. Pārlicinieties, ka grauzdēšanas atverēs nav palikušas iepakojuma materiāla paliekas.**

**Ievērojiet: pirms pirmās grauzdēšanas ieslēdziet tukšu ierīci, lai sadegtu rūpnīcas komplektācijas laikā uz sildelementa palikušie netīrumi. No ierīces var mazliet izdalīties dūmi vai gāze, taču tas ir normāli.**

## **MAIZES VAI BALDMAIZES GRAUZDĒŠANA**

1. Pārlicinieties, ka drupatu paplāte ir savā vietā un ieslēgšanas svira ir augšējā pozīcijā.
2. Novietojiet tosteru uz drošas virsmas, pietiekamā attālumā no galda malas un vismaz 7,5 cm attālumā no sienas.
3. Izņemiet barošanas vadu no tā novietnes un pieslēdziet tā kontaktdakšu tuvākajā elektrotīkla kontaktligzdā.
4. Ievietojiet šķēles tosterā. Pārlicinieties, ka ieslēgšanas svira ir augšējā pozīcijā.
5. Pagrieziet grauzdēšanas pakāpes regulatoru vēlamajā pozīcijā (1–6). Lielākais cipars atbilst tumšākai grauzdēšanai.
6. Nospiediet ieslēgšanas sviru uz leju tā, lai tā noslēgtos savā vietā.
7. Kad grauzdēšana būs pabeigta, šķēles automātiski tiks paceltas uz augšu. Ja vēlaties pārtraukt grauzdēšanu, nospiediet pārtraukšanas pogu.
8. Pēc ierīces grauzdēšanas izņemiet barošanas vada kontaktdakšu no kontaktligzdas.

## **ATKAUSĒŠANA**

Atkausēšanas laikā vispirms tiek atkausēta maize un pēc tam tā tiek grauzdēta tā, ka grauzdēšana aizņem mazliet ilgāku laiku.

1. Novietojiet maizes vai baltmaizes šķēles tosterā atverēs.
2. Pagrieziet grauzdēšanas pakāpes regulatoru vēlamajā pozīcijā:
  - 1–2: ledusskapī turēta maize vai baltmaize, kā arī plāni saldēti produkti, piem., pankūkas;
  - 3–4: konditorijas izstrādājumi, saldētas vafeles, plāna saldā baltmaize (apviļāta olu-piena maisījumā), no ledusskapja izņemti bageļi;
  - 5–6: biežāki saldēti izstrādājumi, pašsagriezta maize un bieza saldā baltmaize.
3. Nospiediet ieslēgšanas sviru uz leju tā, lai tā noslēgtos savā vietā.
4. Kad grauzdēšana ir pabeigta, maize vai baltmaize pacelsies uz augšu un ieslēgšanas svira atgriezīsies augšējā pozīcijā. Ja vēlaties pārtraukt grauzdēšanu, nospiediet pārtraukšanas pogu.

## **UZSILDĪŠANA**

1. Novietojiet maizes vai baltmaizes šķēles tosterā atverēs.
2. Nospiediet ieslēgšanas sviru uz leju tā, lai tā noslēgtos savā vietā.
3. Nospiediet uzsildīšanas pogu.
4. Kad grauzdēšana ir pabeigta, maize vai baltmaize pacelsies uz augšu un ieslēgšanas svira atgriezīsies augšējā pozīcijā.
5. Ja vēlaties pārtraukt grauzdēšanu, nospiediet pārtraukšanas pogu.

## TĪRĪŠANA UN APKOPE

1. Pirms tīrīšanas izņemiet barošanas vada kontaktdakšu no kontaktligzdas un ļaujiet ierīcei atdzist.
2. Nelietojiet abrazīvus tīrīšanas līdzekļus. Tīriet tostera ārējo virsmu ar mitru drānu, pēc tam rūpīgi nosusiniet. Neizmetiet tīrīšanas līdzekli tieši uz tostera virsmas, bet samitriniet ar to drānu.
3. Drupatu izmešanai izvelciet ārā drupatu paplāti. Iztukšojiet drupatu paplāti. Iztīriet drupatu paplāti un ievietojiet atpakaļ ierīcē. Nelietojiet tosteru bez drupatu paplātes.
4. Tosterā palikušo drupatu izmešanai apgrieziet tosteru otrādi un uzmanīgi izkratiet. Nelieciet grauzdēšanas atverēs cietus vai asus priekšmetus, jo tie var bojāt tosteru un radīt bīstamas situācijas.
5. Netiniet barošanas vadu ap ierīci. Lietojiet tostera pamatnē esošo vada novietni.

### SAGLABĀJIET LIETOŠANAS INSTRUKCIJU.

## TEHNISKIE DATI

Modelis:	Buxus ST-6520
Funkcija:	Tosters
Spriegums:	220–240 V ~, 50/60 Hz
Nominālā jauda:	1600 W
Aizsargklase:	I

## APKĀRTĒJĀ VIDE



Šis simbols norāda, ka ierīci ir aizliegts izmest kopā ar citiem sadzīves atkritumiem. Regula attiecas uz visu ES reģionu. Lai novērstu iespējamus draudus apkārtējai videi un cilvēku veselībai, ko izraisa nepareiza atkritumu apsaimniekošana, elektriskās ierīces ir jāsavāc atsevišķi no citiem atkritumiem, tādējādi veicinot to pārstrādi un atkārtotu izmantošanu. Nogādājiet nolietoto ierīci elektrisko un elektronisko lūžņu savākšanas punktā. Tādā veidā ierīce tiks iekļauta apkārtējai videi saudzējošā materiālu atkārtotā pārstrādes procesā.

**NAUDOJIMO INSTRUKCIJA**  
**SKRUDINTUVAS „BUXUS“ ST-6520**  
220–240 V ~, 50/60 Hz, 1600 W

**SVARBŪS SAUGOS REIKALAVIMAI**

Naudodami šį ir kitus elektros prietaisus visada būkite atsargūs ir laikykitės šių nurodymų.

1. Prieš naudodami prietaisą pirmą kartą, atidžiai perskaitykite naudojimo instrukciją.
2. Prietaisą įjunkite į įžemintą elektros lizdą su liekamosios srovės saugikliu (30 mA).
3. Nelieskite įkaitusio paviršiaus. Imkite už rankenos. Naudojimo metu chromuoti paviršiai gali labai įkaisti.
4. Nekiškite maitinimo laido, kištuko ar prietaiso į vandenį ar kitą skystį. Taip išvengsite elektros smūgio pavojaus. Perskaitykite valymo nurodymus.
5. Maitinimo laido kištuką ištraukite iš elektros lizdo, kai prietaiso nenaudojate bei prieš valydami. Prieš valydami ar pernešdami prietaisą palaukite, kol jis atvės.
6. Nenaudokite elektros prietaiso, jeigu jo maitinimo laidas ar kištukas yra pažeisti, pažeisto maitinimo laido ar kištuko nekeiskite savarankiškai. Nenaudokite prietaiso, jeigu jis tinkamai neveikia, buvo nukritęs ar kitaip pažeistas. Prietaisą patikrinti, pataisyti ar jo mechaniniam ar elektriniam sureguliuavimui nuvežkite į įgaliotą priežiūros dirbtuvę.
7. Naudodamiesi prietaisu, nenaudokite jam nepriklausančių papildomų prietaisų. Tuo atveju garantija praranda galiojimą. Be to, tai gali sukelti gaisrą ar kūno sužalojimą.
8. Nenaudokite prietaiso lauke.
9. Stebėkite, kad maitinimo laidas nekabėtų nuo stalo arba darbatalio krašto, kad nesiliestų prie įkaitusių paviršių.
10. Nestatykite prietaiso ant arba šalia įkaitusios viryklės ar orkaitės.
11. Išjungdami maitinimo laidą iš elektros lizdo, laikykite už kištuko. Niekada netraukite už maitinimo laido.
12. Prietaisą naudokite tik pagal paskirtį.
13. Nedėkite į skrudintuvą per didelių riekių ar kepinų, pakuočių iš aliuminio folijos ar stalo įrankių. Gali kilti gaisras ar ištikti elektros smūgis.
14. Nenaudokite skrudintuvo šalia lengvai užsiliepsnojančių daiktų, kaip antai užuolaidų ar sienų tekstilės. Gali kilti gaisras.
15. Nebandykite pašalinti skrudintuve užstrigusio maisto, kai prietaisas yra įjungtas į elektros lizdą.
16. Nepalikite veikiančio skrudintuvo be priežiūros. Gali kilti gaisras.
17. Kad išvengtumėte gaisro ir nesusižeistumėte, iš skrudintuvo reguliariai išvalykite trupinius. Skrudintuve neskrudinkite tokių maisto produktų, kurių įdaras ar glaistas gali pradėti lašėti. Nes skrudintuvus susiteps, padidės gaisro bei sužalojimo rizika. Jei prietaiso nenaudojate ir prieš jį valydami ištraukite maitinimo laido kištuką iš elektros lizdo.
18. Naudodami prietaisą jį stebėkite, nes skrudinant, duona arba batonas gali užsidegti. Iš skrudintuvo reguliariai ir rūpestingai išvalykite visus maisto likučius.
19. Neleiskite prietaiso be priežiūros naudoti vaikams, asmenims su fizine, sensorine ir psichine negalia, nepatyrusiems asmenims, nebent už jų saugumą atsakingas asmuo supažindino juos su prietaiso veikimu ar jie naudoja prietaisą prižiūrimi.
20. Jei netoliese yra vaikų, suaugusieji turi atsargiai naudotis prietaisu.
21. Stebėkite, kad vaikai nežaistų su prietaisu.

22. Vyresni nei 8 metų vaikai, asmenys su sensorine fizine ar psichine negalia ar nepatyrę asmenys gali prietaisu naudotis tada, kai jiems yra išaiškinta kaip saugiai naudotis prietaisu, ir jie supranta su prietaiso naudojimu susijusius pavojus.
23. Neleiskite vaikams žaisti su prietaisu. Vyresni nei 8 metų vaikai gali prietaisą valyti ir prižiūrėti prižiūrint suaugusiems.
24. Prietaisą ir jo maitinimo laidą laikykite jaunesniems nei 8 metų vaikams nepasiekiamoje vietoje.
25. Prietaiso negalima įjungti specialiu laikmačiu, jo negalima valdyti nuotolinio valdymo pultu.
26. Naudokite tik originalius prietaiso priedus.
27. DĖMESIO! Kad nesuveiktų termostatinis lydusis saugiklis, prietaiso nejunkite per išorinį jungiklį, pavyzdžiui, laikmatį. Taip pat nejunkite jo į reguliariai įjungiamą ir išjungiamą srovės grandinę.
28. Prietaisas yra skirtas naudoti buityje ir kitose panašiose vietose, kaip antai:
  - parduotuvių, biurų ir kitų darbo vietų personalo poilsio patalpose
  - kaimo poilsio sodybose
  - viešbučiuose, moteliuose ir kitose apgyvendinimo įstaigose
  - svečių namuose.

## **ILGINTUVO NAUDOJIMAS**

**Kad prietaiso laidas nesusimazgytų ir kad už jo neužkliūtumėte, jis yra trumpas. Naudodami ilgintuvą būkite atsargūs. Ant ilgintuvo pažymėtos įtampos vertės turi būti tokios pačios arba didesnės nei prietaiso įtampos vertės. Ilgintuvą prijunkite taip, kad už jo neužkliūtumėte, kad jis nebūtų ant darbatalio ar stalo, nuo kurio vaikai galėtų jį nutraukti.**

## **ATKREIPKITE DĖMESĮ!**

**Įspėjimas! Kad nekiltų gaisras ir neištiktų elektros smūgis, nenuimkite skrudintuvo dugno dangos. Prietaisas neturi dalių, kurios reikalautų naudotojo priežiūros.**

## SKRUDINTUVO DALYS

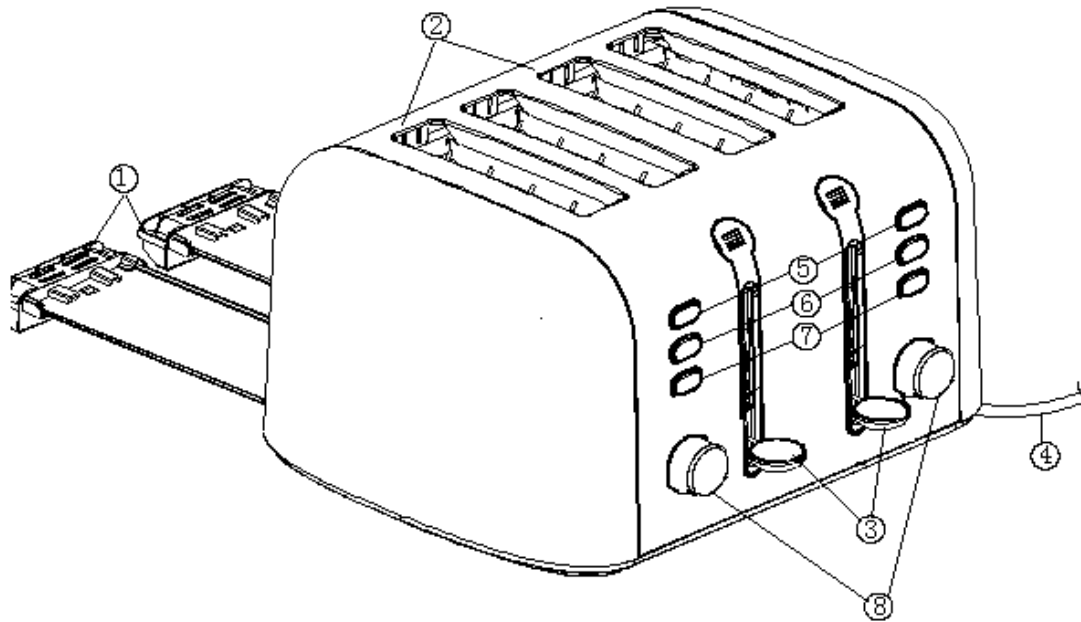

1. Ištraukiamas padėkliukas trupiniams
2. Skrudinimo angos
3. Nuleidimo rankenėlė
4. Maitinimo laidas
5. Išjungimo mygtukas
6. Pašildymo mygtukas
7. Atitirpinimo mygtukas
8. Skrudinimo lygio valdiklis

## SKRUDINTUVO SAVYBĖS

1. Skrudinimo lygio valdiklis: skrudinimo lygio pasirinkimas (nuo šviesaus iki tamsaus)
2. Atitirpinimo mygtukas: šaldytos duonos ar batono atitirpinimas ir skrudinimas. Pasirinkus užsidega indikatorius.
3. Pašildymo mygtukas: duonos ar batono pašildymas jų neskrudinant. Pasirinkus užsidega indikatorius.
4. Išjungimo mygtukas: skrudinimo sustabdymas.
5. Ištraukiamas padėkliukas trupiniams: skrudintuvo dugne susirinkusius trupinius lengva išvalyti ištraukus padėkliuką trupiniams.
6. Likusią laido dalį galima suvynioti po prietaisu – virtuvės darbastalis bus tvarkingas.



**Prieš naudodami skrudintuvą pirmą kartą, išpakuokite ir nuimkite visas pakuotės medžiagas. Įsitikinkite, kad skrudinimo angose neliko pakuotės medžiagų. Atkreipkite dėmesį: prieš skrudinant pirmą kartą, įjunkite tuščią prietaisą, kad ant kaitinimo elementų prietaiso surinkimo metu patekę nešvarumai sudegtų. Iš prietaiso gali pasklisti šiek tiek dūmų ar dujų. Tai yra normalu.**

## **DUONOS AR BATONO SKRUDINIMAS**

1. Įsitikinkite, kad padėkliukas trupiniams įdėtas ir įjungimo svirtelė yra pakelta.
2. Pastatykite skrudintuvą ant stabilaus paviršiaus, pakankamai toli nuo stalo krašto ir bent 7,5 cm atstumu nuo sienos.
3. Išimkite maitinimo laidą ir laido kištuką įkiškite į artimiausią elektros lizdą.
4. Riekes įdėkite į skrudintuvą. Įsitikinkite, kad įjungimo svirtelė pakelta.
5. Pasukite skrudinimo lygio valdiklį į norimą padėtį (1–6). Didesnis skaičius atitinka tamsesnę skrudinimą.
6. Nuspauskite įjungimo svirtelę, kad ji užsifiksuotų.
7. Pasibaigus skrudinimui, duonos ar batono riekes išskyla automatiškai. Jei norite skrudinimą nutraukti, paspauskite išjungimo mygtuką.
8. Pabaigę skrudinti, maitinimo laido kištuką ištraukite iš elektros lizdo.

## **ATITIRPINIMAS**

Atitirpinimo metu duona ar batonas pirmiausia atitirpinami ir po to skrudinami, todėl skrudinimas trunka šiek tiek ilgiau.

1. Įdėkite duonos ar batono riekes į skrudintuvo angas.
2. Pasukite skrudinimo lygio valdiklį į norimą padėtį:  
1–2: šaldytuve laikoma duona ar batonas, ploni šaldyti gaminiai, pavyzdžiui, blynai;  
3–4: kepiniai, šaldyti vafliai, plonos kepto batono riekes ir šaldytuve laikomi riestainiai;  
5–6: storesni užšaldyti gaminiai, pavyzdžiui, riestainiai, namuose raikyta duona ir storos kepto batono riekes.
3. Nuspauskite įjungimo svirtelę, kad ji užsifiksuotų.
4. Pasibaigus skrudinimui, duonos ar batono riekes išskyla automatiškai, o įjungimo svirtelė grįžta į pradinę padėtį. Jei norite skrudinimą nutraukti, paspauskite išjungimo mygtuką.

## **PAŠILDYMAS**

1. Įdėkite duonos ar batono riekes į skrudintuvo angas.
2. Nuspauskite įjungimo svirtelę, kad ji užsifiksuotų.
3. Paspauskite pašildymo mygtuką.
4. Pasibaigus skrudinimui, duonos ar batono riekes išskyla automatiškai, o įjungimo svirtelė grįžta į pradinę padėtį.
5. Jei norite skrudinimą nutraukti, paspauskite išjungimo mygtuką.

## VALYMAS IR PRIEŽIŪRA

1. Prieš valydami, maitinimo laido kištuką ištraukite iš elektros lizdo ir palaukite, kol prietaisas atvės.
2. Nenaudokite šveičiančių valiklių. Skrudintuvo korpusą nuvalykite drėgna šluoste ir rūpestingai nušluostykite. Valikliu sudrėkinkite šluostę. Nepilkite jo tiesiai ant skrudintuvo korpuso.
3. Norėdami išvalyti trupinius, ištraukite padėkliuką. Padėkliuką iškratykite, išvalykite ir įstatykite atgal į prietaisą. Skrudintuvo nenaudokite neįdėję padėkliuko trupiniams nubyrėti.
4. Norėdami išvalyti likusius trupinius, skrudintuvą apverskite ir atsargiai pakratykite. Į skrudinimo angas neikiškite kietų ar aštrių daiktų, nes jie gali skrudintuvą sugadinti ir sukelti pavojų.
5. Laidą suvyniokite į skrudintuvo apačioje esantį laikiklį. Nevyniokite laido aplink prietaisą.

## NAUDOJIMO INSTRUKCIJĄ IŠSAUGOKITE.

## TECHNINIAI DUOMENYS

Modelis:	„Buxus“ ST-6520
Funkcija:	Skrudintuvas
Įtampa:	220–240 V ~, 50/60 Hz
Nominali galia:	1600 W
Apsaugos klasė:	I

## APLINKOS APSAUGA



Šis simbolis nurodo, kad prietaiso negalima išmesti kartu su kitomis buitinėmis atliekomis. Direktyva galioja visoje ES teritorijoje. Kad būtų laikomasi atliekų šalinimo aplinkos ir sveikatos apsaugos reikalavimų, prietaisas turi būti atsakingai grąžintas į apyvartą, kad būtų galima dar kartą panaudoti žaliavas. Nebenaudojamą prietaisą nugabenkite į elektros ir elektroninių atliekų surinkimo punktą. Tokiu būdu prietaisas bus pakartotinai panaudotas nesukeldamas pavojaus aplinkai.



**РУКОВОДСТВО ПО ЭКСПЛУАТАЦИИ**  
**ТОСТЕР BUXUS ST-6520**  
220–240 В ~, 50/60 Гц, 1600 Вт

**ВАЖНЫЕ ТРЕБОВАНИЯ БЕЗОПАСНОСТИ**

При использовании данного и других электроприборов всегда будьте внимательны и соблюдайте следующие указания.

1. Перед началом эксплуатации прибора внимательно прочитайте руководство.
2. Подключите прибор к заземлённой розетке с выключателем дифференциального тока (УЗО) на 30 мА.
3. Не прикасайтесь к горячей поверхности. Пользуйтесь ручкой. Во время использования прибора его хромированные поверхности сильно нагреваются.
4. Во избежание удара электрическим током не погружайте шнур питания, вилку или прибор в воду или какую-либо другую жидкость. Прочитайте указания по очистке.
5. Если Вы не пользуетесь прибором или собираетесь его чистить, выньте вилку шнура питания из розетки. Перед очисткой или перестановкой дайте прибору остыть.
6. Не пользуйтесь электроприбором с повреждённым шнуром питания или вилкой и не заменяйте их самостоятельно. Не пользуйтесь прибором, если в его работе обнаружился неполадки, он падал или иным образом повреждён. Для проверки, ремонта, электрической или механической регулировки сдайте прибор в уполномоченную сервисную мастерскую.
7. Не пользуйтесь принадлежностями, не входящими в комплект прибора. Это аннулирует гарантию и может послужить причиной пожара или причинить физический вред.
8. Не пользуйтесь прибором вне помещений.
9. Не допускайте, чтобы шнур питания свисал с края стола или рабочей поверхности или касался горячих поверхностей.
10. Не ставьте прибор на горячую плиту или печь либо вблизи них.
11. Вынимая вилку шнура питания из розетки, тяните за вилку. Никогда не тяните за шнур питания.
12. Используйте прибор только по прямому назначению.
13. Не загружайте в тостер слишком большие ломти хлеба или куски выпечки, упаковку из алюминиевой фольги и столовые приборы. Это сопряжено с опасностью пожара и удара электрическим током.
14. Не пользуйтесь тостером вблизи легковоспламеняющихся предметов, таких как занавески или настенный текстиль. Это сопряжено с опасностью пожара.
15. Не пытайтесь вынуть застрявшие в тостере продукты, если прибор подсоединён к розетке.
16. Не оставляйте работающий тостер без присмотра. Это сопряжено с опасностью пожара.
17. Во избежание опасности пожара и травм, регулярно очищайте тостер от скопившихся крошек. Не поджаривайте в тостере продукты, начинка или глазурь которых может потечь. Это нарушает гигиеничность тостера и повышает опасность пожара и травм. Если Вы закончили пользоваться прибором или собираетесь его чистить, выньте вилку шнура питания из розетки.

18. Поскольку хлеб или булка при поджаривании могут загореться, нужно всегда следить за работой прибора. Тостер следует регулярно и тщательно очищать от любых остатков пищи.
19. Прибор не предназначен для использования детьми или лицами с ограниченными физическими или психическими возможностями или лицами с недостаточным опытом и знаниями за исключением случаев, когда человек, отвечающий за безопасность, научил их пользоваться прибором, или они пользуются прибором под присмотром.
20. Если поблизости находятся дети, взрослые должны внимательно следить за использованием прибора.
21. Следите за тем, чтобы дети не играли с прибором.
22. Дети старше 8 лет и лица со сниженными физическими или психическими возможностями, а также лица с недостаточным опытом и знаниями могут пользоваться прибором, если им разъяснили способ использования прибора и принципы безопасности эксплуатации, и они понимают сопряжённые с использованием прибора риски.
23. Не разрешайте детям играть с прибором. Дети старше 8 лет могут чистить и обслуживать прибор под присмотром взрослого.
24. Держите прибор и шнур питания в месте, недоступном для детей младше 8 лет.
25. Прибор не предназначен для использования со специальным таймером или пультом дистанционного управления.
26. Используйте только оригинальные принадлежности прибора.
27. ПРЕДУПРЕЖДЕНИЕ: во избежание риска случайного сброса ограничителя температуры прибор не должен получать электропитание через внешнее устройство управления питанием, например таймер, а также его нельзя подсоединять в электрическую цепь, которую регулярно включает и отключает пользователь.
28. Прибор предназначен для использования в домашнем хозяйстве и подобных условиях, например:
  - в комнатах отдыха персонала магазинов, офисов и другой рабочей среды
  - на туристических хуторах
  - проживающими в гостиницах, мотелях и других местах размещения туристов
  - в гостевых домах.

## **ИСПОЛЬЗОВАНИЕ УДЛИНИТЕЛЯ**

**Прибор оснащён коротким шнуром питания, чтобы он не спутался или об него кто-нибудь не споткнулся. Пользуясь удлинителем, будьте осторожны. Помеченные на удлинителе значения напряжения должны быть, по меньшей мере, равны значениям напряжения прибора. Удлинитель следует расположить так, чтобы об него нельзя было споткнуться. Удлинитель не следует прокладывать по рабочей поверхности или столу, где за него могут потянуть дети.**

## **ВНИМАНИЕ!**

**Предупреждение:** в силу опасности пожара или удара электрическим током, не снимайте крышку со дна тостера. Прибор не имеет деталей, требующих обслуживания пользователем.

## **УСТРОЙСТВО ТОСТЕРА**

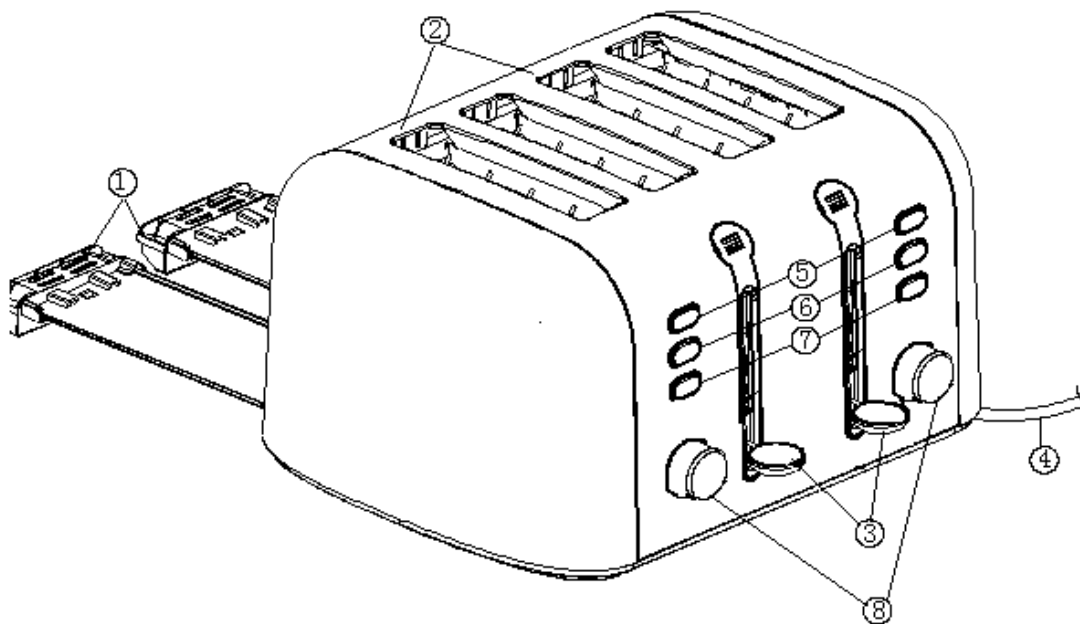

- 1. Выдвижной лоток для крошек**
- 2. Отверстия для тостов**
- 3. Рычаг включения**
- 4. Шнур питания**
- 5. Кнопка отмены**
- 6. Кнопка подогрева**
- 7. Кнопка размораживания**
- 8. Регулятор степени поджаривания**

## **ОСОБЕННОСТИ ТОСТЕРА**

1. Регулятор степени поджаривания: выбор степени поджаривания (от слабой до сильной)
2. Кнопка размораживания: размораживание и поджаривание замороженного хлеба или булки. Когда выбрана данная операция, загорается световой индикатор.
3. Кнопка подогрева: подогрев хлеба или булки без поджаривания. Когда выбрана данная операция, загорается световой индикатор.
4. Кнопка отмены: отмена поджаривания.

5. Выдвижной лоток для крошек: оставшиеся на дне тостера крошки легко удалить, вынув выдвижной лоток.
6. Излишек шнура можно смотать под дном прибора. Таким образом поддерживается порядок на рабочих поверхностях кухни.

**Перед началом эксплуатации тостера удалите все упаковочные материалы. Убедитесь, что не осталось упаковочных материалов в отверстиях для тостов. Внимание: при первом использовании включите пустой тостер, чтобы сжечь пыль, оставшуюся на нагревательных элементах после сборки прибора. Прибор выпустит немного дыма или газа, но это нормально.**

### **ПОДЖАРИВАНИЕ ХЛЕБОБУЛОЧНЫХ ИЗДЕЛИЙ**

1. Убедитесь, что лоток для крошек установлен на место, а рычаг включения находится в верхнем положении.
2. Поставьте тостер на устойчивую поверхность, достаточно далеко от края стола и на расстоянии, по меньшей мере, 7,5 см от стены.
3. Выньте шнур питания и вставьте вилку в ближайшую розетку.
4. Вставьте в тостер ломтики хлеба. Убедитесь, что рычаг включения находится в верхнем положении.
5. Поверните регулятор степени поджаривания в нужное положение (1–6). Чем больше цифра, тем сильнее поджаривание.
6. Нажмите на рычаг включения так, чтобы он замкнулся в нижнем положении.
7. По окончании поджаривания ломтики автоматически приподнимаются. Если Вы хотите прервать поджаривание, нажмите на кнопку отмены.
8. По окончании поджаривания выньте вилку шнура питания из розетки.

### **РАЗМОРАЖИВАНИЕ**

Во время операции размораживания хлеб или булка сначала размораживается и лишь затем поджаривается, так что в целом поджаривание занимает несколько больше времени.

1. Вставьте ломтики хлеба или булки в отверстия тостера.
2. Поверните регулятор степени поджаривания в нужное положение:
  - 1–2: хлеб и булка, хранившиеся в холодильнике; тонкие замороженные изделия, напр. блинчики;
  - 3–4: выпечка; замороженные вафли; тонкие сладкие гренки и бейглы, хранившиеся в холодильнике;
  - 5–6: более толстые замороженные изделия, напр. бейглы; хлеб собственной нарезки и толстые сладкие гренки.
3. Нажмите на рычаг включения так, чтобы он замкнулся в нижнем положении.
4. По окончании поджаривания ломтики автоматически приподнимаются, а рычаг включения возвращается в верхнее положение. Если Вы хотите прервать поджаривание, нажмите на кнопку отмены.

## ПОДОГРЕВ

1. Вставьте ломтики хлеба или булки в отверстия тостера.
2. Нажмите на рычаг включения так, чтобы он замкнулся в нижнем положении.
3. Нажмите на кнопку подогрева.
4. По окончании поджаривания ломтики автоматически приподнимаются, а рычаг включения возвращается в верхнее положение.
5. Если Вы хотите прервать поджаривание, нажмите на кнопку отмены.

## ОЧИСТКА И УХОД

1. Перед очисткой выньте вилку шнура питания из розетки и дайте прибору остыть.
2. Не пользуйтесь абразивными чистящими средствами. Протрите наружную поверхность прибора влажной хозяйственной салфеткой и тщательно высушите. Не наносите чистящее средство непосредственно на поверхность тостера, смочите им хозяйственную салфетку.
3. Для удаления крошек выньте лоток для крошек. Очистите лоток от крошек. Протрите лоток для крошек начисто и установите на место. Не пользуйтесь тостером без лотка для крошек.
4. Для удаления крошек, оставшихся внутри тостера, переверните его вверх дном и осторожно потрясите. Не вставляйте в отверстия для тостов твёрдые или острые предметы, поскольку они могут повредить тостер и привести к опасной ситуации.
5. Не обматывайте шнур вокруг прибора. Пользуйтесь отсеком для шнура под тостером.

## СОХРАНИТЕ РУКОВОДСТВО ПО ЭКСПЛУАТАЦИИ.

## ТЕХНИЧЕСКИЕ ДАННЫЕ

Модель:	Buxus ST-6520
Функция:	Тостер
Напряжение:	220–240 В ~, 50/60 Гц
Номинальная мощность:	1600 Вт
Класс защиты:	I

## ОКРУЖАЮЩАЯ СРЕДА



Данный символ означает, что прибор нельзя утилизировать вместе с другими бытовыми отходами. Постановление действует на всей территории ЕС. Во избежание нанесения вреда окружающей среде или здоровью неправильной утилизацией отходов, отнесите ответственно к утилизации прибора, чтобы сырьё могло быть использовано повторно. Сдайте изъятый из эксплуатации прибор в пункт приёма в переработку электрических и электронных отходов. Таким образом обеспечивается безопасная для окружающей среды переработка прибора.