



---

Käyttöohje

Bruksanvisning

Kasutusjuhend

Lietošanas instrukcija

Naudojimo instrukcija

## KÄYTTÖOHJE HYGIENIATRIMMERI MS-025



### TÄRKEÄÄ TIETOA

- Lue käyttöohje huolellisesti ennen laitteen käyttöönottoa ja säilytä käyttöohje myöhempää käyttöä varten.
- Laite on tarkoitettu ainoastaan kotitalouskäyttöön.
- Älä käytä laitetta ulkotiloissa.
- Älä upota laitetta veteen. Tämä vahingoittaa laitetta.
- Älä työnnä trimmeriä yli 6 mm:n syvyyteen nenääsi tai korvaasi. Vierasesineet eivät saa koskettaa korvan tärykalvoa.
- Älä pura trimmeriä osiin.
- Älä paina leikkuuteriä äläkä koske niitä terävillä esineillä.
- Säilyte laite paikassa, jonne ei pääse kosteutta. Älä säilytä laitetta yli 60 °C:n lämpötilassa.
- Älä käytä voimakkaita tai hankaavia pesuaineita laitteen tai leikkuuterien puhdistamiseen.
- Yli 8-vuotiaat lapset sekä henkilöt, joilla on normaalia heikommat henkiset tai fyysiset kyvyt, rajoitteita aistien toiminnassa tai puutteelliset tiedot ja kokemus, voivat käyttää laitetta valvotusti tai jos heitä on opastettu laitteen turvalliseen käyttöön ja he ymmärtävät laitteen käyttöön liittyvät riskit. Lapset eivät saa leikkiä laitteella. Lapset eivät saa puhdistaa tai huoltaa laitetta ilman valvontaa.
- Lapsia pitää valvoa, jotta he eivät leiki laitteella.
- Laitetta ei saa käyttää, jos se on pudonnut lattialle tai jos se on vahingoittunut näkyvästi.
- Säilytä laite poissa alle 8-vuotiaiden lasten ulottuvilta.

- Poista paristot laitteesta ennen laitteen hävittämistä.
- Jos paristot vuotavat, vältä niiden joutumista kosketuksiin ihon kanssa ja hävitä ne paikallisen lainsäädännön mukaan.

## LAITTEEN OSAT

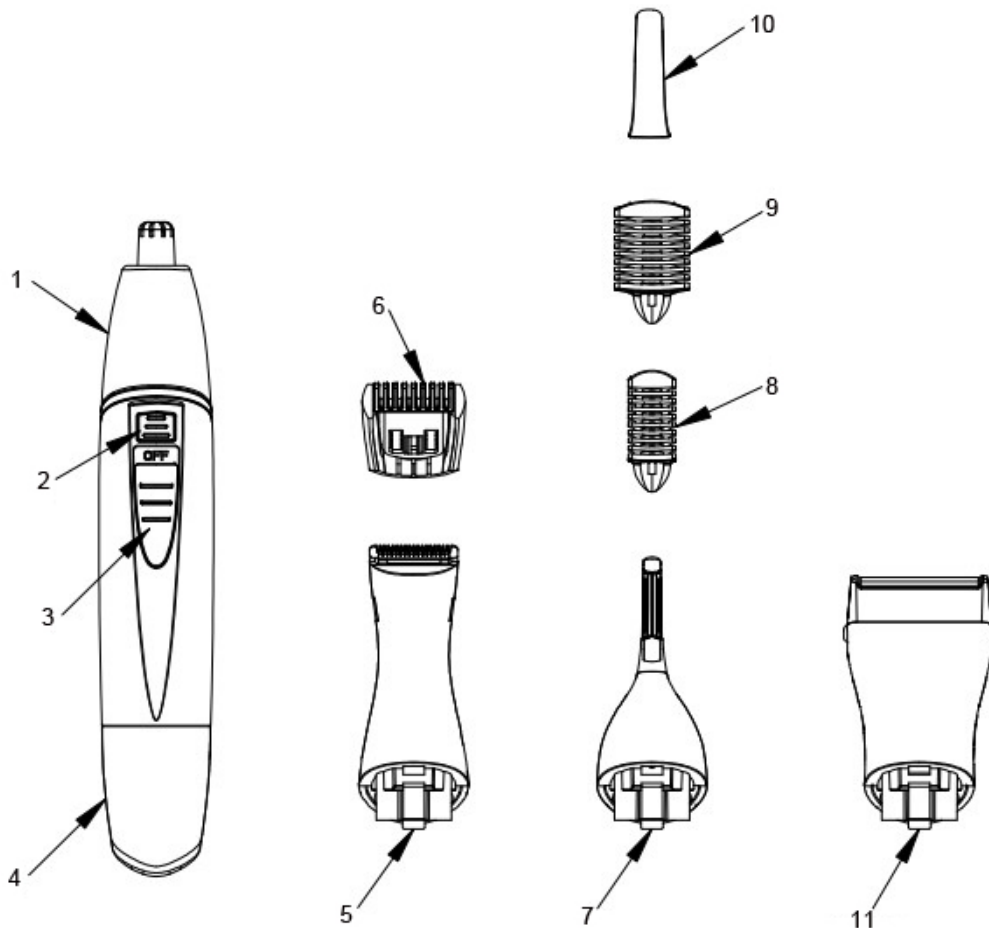

1. Nenäkarvojen ajelupää
2. Vapautuspainike
3. Virtakytkin
4. Paristokotelo
5. Tarkkuusajelupää
6. Säädettyvä kampa (tarkkuusajelupäähän)
7. Kulmakarvojen ajelupää
8. 4 mm:n kampa (kulmakarvojen ajelupäähän)
9. 7 mm:n kampa (kulmakarvojen ajelupäähän)
10. Suojus (kulmakarvojen ajelupäähän)
11. Pienoisparranajopää

## PARISTON ASENTAMINEN

Trimmeri toimii yhdellä AA-alkaliparistolla.

1. Avaa paristokotelo kiertämällä laitteen pohjaa noin 5 mm vastapäivään (vasemmalle) ja irrota se.
2. Työnnä 1 AA-paristo laitteeseen (+)-pää edellä.
3. Aseta pohja paikalleen ja kierrä sitä 5 mm myötäpäivään (oikealle) niin, että se lukittuu paikalleen.

## Paristojen käyttö

Muiden kuin alkaliparistojen käyttäminen voi heikentää laitteen käyttötehoa.

- Poista paristo, jos laite jää pitkäksi ajaksi käyttämättä.
- Säilytä laite kuivassa paikassa, jotta paristoihin ei muodostuisi korroosiota.
- Älä käytä laitteessa ladattavia akkuparistoja. Niissä on matalampi jännite, ja tällöin trimmerin käyttöteho on heikompi.

## LAITTEEN KÄYTTÖ

Ennen kuin käytät trimmeriä:

- Parran, viiksien ja pulisonkien karvojen tulee olla kuivia. Vältä käyttämästä voiteita ennen trimmerin käyttöä.
- Varmista, että olet säätänyt leikkauspituuden sopivaksi. Ensimmäisellä käyttökerralla kannattaa aloittaa
- suurimmasta asetuksesta (suurin leikkauspituus), jotta et vahingossa leikkaa karvaa liian lyhyeksi.
- Kampaa karvaa ulospäin niin, että karvat ovat pisimmillään ja osoittavat samaan suuntaan.

## AJELUPÄÄN VAIHTAMINEN

Tässä mallissa on vaihdettavia lisäosia. Tarkkuusajelupää ja kampa sopivat parran, viiksien, niskan ja pulisonkien ajeluun, kulmakarvojen ajelupää ja kampa kulmakarvojen ajeluun, nenän ajelupää nenä- ja korvakarvojen siistimiseen ja pienoisparranajopää parran muotoiluun.

### Ajelupään vaihtaminen

1. Sammuta trimmeri.
2. Paina vapautuspainiketta ja vedä ajelupää pois paikaltaan.
3. Kun olet poistanut edellisen ajelupään, kiinnitä toinen ajelupää laitteen kärkeen.

Ajelupää napsahtaa paikalleen.

Huomaa: Käynnistä laite ennen kuin työnnät sen korvaan tai nenään, jotta karvat eivät jää kivuliaasti kiinni laitteeseen.

Parran ja viiksien muotoileminen

1. Ennen kuin aloitat muotoilemisen, kampaa karvat karvankasvun suuntaan niin, että karvat ovat pisimmillään ja osoittavat samaan suuntaan.
2. Kun kiinnität säädettävän kamman ajelupäähän, voit valita, miten lyhyeksi leikkaat karvan. Valitse ensin pisin asetetus, jotta et aluksi leikkaa karvaa liian lyhyeksi.
3. Käynnistä laite virtakytkimestä ja aloita muotoileminen.
4. Aloita muotoilu leuan alta ja seuraa leukaluun linjaa. Siirry kohti korvaa ja parran ylälinjaa ylöspäin suuntautuvalla liikkeellä. Seuraa kammalla kasvojesi muotoa.
5. Sammuta laite, kun olet valmis.

## Viiksien muotoileminen

1. Irrota kampa tarkkuusajelupäästä.
2. Kampaa muotoilukammalla tai pienellä kammalla karvat suoraksi muotoilua varten.
3. Pitele trimmeriä tarkkuusajelupää itseesi päin.
4. Ajele karvaa alaspäin suuntautuvalla liikkeellä karvankasvun suuntaisesti tai ajele vastakarvaan sen mukaan, kumpi sopii paremmin.
5. Kun olet saavuttanut sopivan pituuden, viimeistele lopputulos alaspäin suuntautuvalla liikkeellä.
6. Katkaise laitteen virta, kun olet valmis.

Huomaa: Kaikki karvat eivät kasva samaan suuntaan. Jotta saisit parhaan lopputuloksen, kokeile ajelemista eri suuntiin: ylöspäin, alaspäin tai sivuttain. Paina trimmeriä kevyesti ajeltavaa kohtaa vasten. Jos painat liian kovaa, laite saattaa leikata karvat aiottua lyhyemmäksi.

## Pulisonkien muotoileminen

1. Kampaa pulisongit karvankasvun suuntaisesti.
2. Varmista, että säädettävä kampa on kiinnitetty laitteeseen ja säädetty oikealle pituudelle.
3. Pidä trimmeriä pystysuunnassa laitteen etupuoli itseesi päin.
4. Leikkaa pulisongit alaspäin suuntautuvalla liikkeellä.
5. Katkaise laitteen virta, kun olet valmis.

## Niskahiusten muotoileminen

1. Jos leikkaat niskahiukset itse, tarvitset käsipeiliä avuksi. Jos joku leikkaa hiukset puolestasi, peili ei ole välttämätön.
2. Irrota säädettävä kampa.
3. Nosta käsillä hiuksia niskasta ylöspäin. Peitä nostamiesi hiusten tyvi etusormellasi, jotta et leikkaa niitä vahingossa.
4. Pitele trimmeriä toisella kädellä vaakasuorassa niskan tyvessä niin, että leikkaava puoli on ylöspäin. Liikuta trimmeriä niskaa pitkin kunnes se koskettaa hiusten tyveä peittävää sormeasi kallonpohjassa. Tee sama koko niskan alueella. Liikuta laitetta hitaasti leikatessasi niskahiuksia. Pidä hiukset, joita et halua leikata, poissa trimmerin ulottuvilta.
5. Tarkista tulos käsipeilillä varmistaaksesi, että kaikki niskahiukset on leikattu.

## Parran rajan muotoileminen

1. Irrota säädettävä kampa.
2. Pitele trimmeriä tarkkuusajelupää itseäsi kohti.
3. Aloita parran rajan reunasta. Anna leikkuuterän koskea kevyesti ihoasi.
4. Kun muotoilet parran reunaan kasvojen ja kaulan alueella, suuntaa liike parran reunaan kohti.

## Nenä- ja korvakarvojen siistiminen

1. Valitse nenä- ja korvakarvoille tarkoitettu ajelupää ja käynnistä laite.
2. Työnnä ajelupää varovaisesti sieraimen tai korvakäytävään.
3. Liikuta leikkausterää varovasti sieraimen suulla sisään- ja ulospäin. Älä työnnä ajelupäätä syvälle sieraimen tai korvaan.

## Kulmakarvojen muotoileminen

1. Valitse kulmakarvojen ajelupää
2. Kiinnitä sopiva kampa karvoja pystysuoraan leikkaavaan kulmakarvojen ajelupäähän.
3. Käynnistä trimmeri. Ohjaa ajelupää varovaisesti kulmakarvojen reunoilla kasvaviin hajakarvoihin tai kulmakarvoista esiin työntyviin karvoihin.
4. Liikuta laitetta hitaasti ja varovaisesti, jotta et vahingossa leikkaa karvoja, joita et halua leikata.
5. Jos haluat leikata karvan tyveä myöten, irrota kampa, vie trimmeri iholle ja ajele haluttu kohta.
6. Ajele hitain ja hallituin liikkein.

Huomaa: Älä paina trimmeriä liian voimakkaasti ihoa vasten. Liian kova paine saattaa vahingoittaa trimmeriä ja aiheuttaa ihovaurioita.

Parransängen ajeleminen

1. Kiinnitä pienoisparranajopää laitteeseen.
2. Käynnistä laite virtakytkimestä ja aloita muotoileminen.
3. Liikuta leikkaavaa päätä varovasti nenän alla ja leuassa leukaluun linjaa pitkin.
4. Katkaise laitteen virta, kun olet valmis.

## TRIMMERIN HUOLTAMINEN

Huoltamalla laitetta säännöllisesti varmistat sen pitkän käyttöiän. Laitteeseen kertyneet karvat kannattaa harjata tai puhaltaa pois jokaisen käytön jälkeen.

Trimmerin huuhtelevminen

- Trimmerin voi huuhdella viileällä tai lämpimällä vedellä. Pitele laitteen päätä hanan alla. Ajelupäätä ei tarvitse välttämättä poistaa. Älä käytä huuhtelemiseen kuumaa vettä.
- Jos trimmeri tarvitsee muuta puhdistusta, ajelupään voi poistaa painamalla vapautuspainikkeesta.

Poista ajelupäähän kertynyt karva puhaltamalla tai huuhtelemalla.

- Ravista enimmäkseen vedet ajelupäästä. Varmista, että kaikki osat pysyvät paikoillaan.
- Kiinnitä ajelupää takaisin siinä asennossa, jossa se oli ennen poistamista.

Leikkuuterien voitelu

- Huuhtelun jälkeen tiputa pari tippaa mineraaliöljyä tai vauvaöljyä leikkuuterien hampaille.
- Älä käytä öljyä liikaa, ettei se roisku käytön aikana.
- Suuntaa laite alaspäin ja poispäin itsestäsi ja käynnistä se hetkeksi. Näin öljy levittyy tasaisesti ja liika öljy irtoaa teristä.

## TEKNISET TIEDOT

Malli: MS-025

1 kpl AA-paristo (ei sisälly pakkaukseen)

## TUOTTEEN HÄVITTÄMINEN



Tämä merkintä ilmaisee, että laitetta ei saa hävittää muiden kotitalousjätteiden mukana. Määräys koskee koko EU-aluetta. Väärästä jätteiden hävittämisestä aiheutuvien ympäristö- ja terveyshaittojen välttämiseksi laite tulee kierrättää asianmukaisesti, jotta raaka-aineet saadaan uusiokäyttöön. Palauta käytöstä poistettu laite sähkö- ja elektroniikkaromun keräyspisteeseen. Näin laite päätyy kierrätykseen ympäristön kannalta turvallisesti.

## BRUKSANVISNING HYGIENTRIMMER MS-025



### VIKTIG INFORMATION

- Läs noga bruksanvisningen innan du tar apparaten i bruk och spara bruksanvisningen för senare användning.
- Apparaten är endast avsedd för hemmabruk.
- Använd inte apparaten utomhus.
- Sänk inte ner apparaten i vatten. Detta skadar apparaten.
- Stick inte trimmern längre än 6 mm in i näsan eller örat. Främmande föremål får inte vidröra örats trumhinna
- Ta inte isär trimmern.
- Tryck inte på skärbetten och vidrör dem aldrig med vassa föremål.
- Förvara apparaten på en plats skyddad från fukt. Förvara inte apparaten vid över 60 °C temperatur.
- Använd inte starka eller slipande tvättmedel för rengöring av apparaten eller skärbetten.
- Barn över 8 år samt personer som är mentalt eller fysiskt svagare än vanligt, har begränsade sensoriska funktioner eller begränsad kunskap eller erfarenhet, får använda denna apparat under övervakning om de har vägletts i användningen av apparaten och getts säkerhetsanvisningar och de förstår riskerna som är förknippade med användningen av apparaten. Barn får inte leka med apparaten. Barn får inte rengöra eller utföra underhåll på apparaten utan övervakning.

- Barnen bör hållas efter så att de inte leker med apparaten.
- Apparaten får inte användas om den har fallit i golvet eller om den har en synlig skada.
- Förvara apparaten utom räckhåll för barn under 8 år.
- Ta ut batterierna ur apparaten innan du slänger den.
- Om batterierna läcker bör du undvika att de kommer i kontakt med hud. Batterierna ska förstöras enligt lokal lagstiftning.

## APPARATENS DELAR

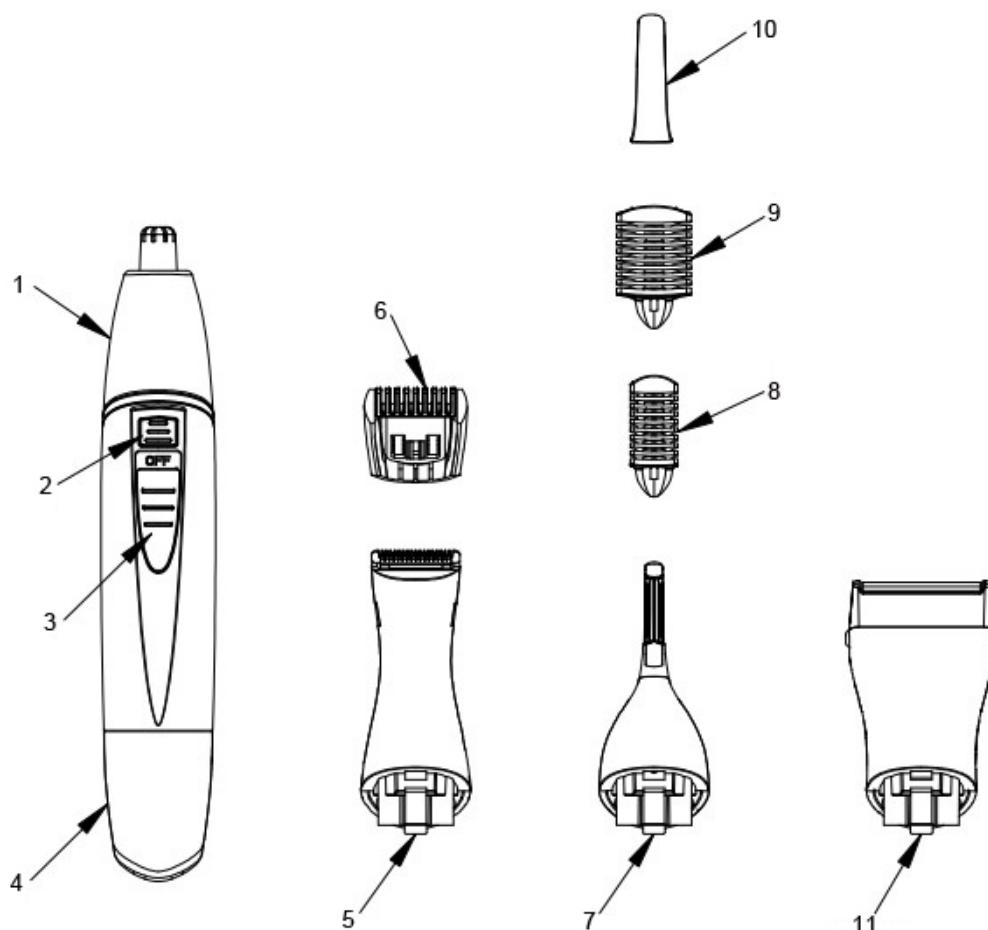

1. Skärhuvud för näshår
2. Frigörningsknapp
3. Strömbrytare
4. Batterifack
5. Precisionsskärhuvud
6. Justerbar kam (för precisionsskärhuvudet)
7. Skärhuvud för ögonbryn
8. 4 mm kam (för skärhuvud för ögonbryn)
9. 7 mm kam (för skärhuvud för ögonbryn)
10. Skydd (för skärhuvud för ögonbryn)
11. Miniatyrskärhuvud för rakning



## MONTERING AV BATTERIET

Trimmern fungerar med ett alkaliskt AA-batteri

1. Öppna batterifacket genom att vrida apparatens botten ca 5 mm motsols (till vänster) och lösgör den.
2. Skjut in ett AA-batteri i apparaten med (+)-ändan före.
3. Sätt tillbaka botten och vrid den 5 mm medsols (till höger) så att den låser sig.

## Användning av batterier

Användning av andra batterier kan minska apparatens brukseffekt.

- Ta ut batteriet om apparaten inte används en längre tid.
- Förvara apparaten på ett torrt ställe så att det inte bildas korrosion på batterierna.
- Använd inte uppladdningsbara batterier i apparaten. De har en lägre spänning och då minskar trimmerns brukseffekt.

## APPARATENS ANVÄNDNING

Innan du använder trimmern:

- Skägg, mustascher och polisonger bör vara torra. Undvik att använda krämer före du använder trimmern.
- Försäkra dig om att du har ställt in lämplig klipplängd. Då trimmern används första gången lönar det sig att börja med den största inställningen (största klipplängden) så att du inte i misstag klipper håret för kort.
- Kamma håret utåt så att håren är som längst och pekar i samma riktning.

## BYTE AV SKÄRHUVUD

Det finns olika tillbehör till denna apparat. Precisionsskärhuvudet och kammen passar för klippning av skägg, mustascher, nackhår och polisonger, skärhuvudet för ögonbryn och kammen för klippning av ögonbryn, skärhuvudet för näsa för trimmande av näs- och öronhår och miniatyrskärhuvudet för rakning för formgivning av skägg.

### Byte av skärhuvud

1. Stäng av trimmern.
2. Tryck på frigöringsknappen och dra bort skärhuvudet.
3. Då du har tagit bort det förra skärhuvudet ska du fästa det andra skärhuvudet i apparatens spets.

Skärhuvudet fästs med en klick på plats.

OBS: Starta apparaten innan du skjuter in den i örat eller näsan så att håren inte fastnar smärtsamt i apparaten.

Formgivning av skägg och mustascher.

1. Innan du börjar med formgivningen ska du kamma håren i växtriktningen så att håren är som längst och pekar i samma riktning.
2. Då du fäster den justerbara kammen på skärhuvudet kan du välja hur kort du vill klippa håren. Välj först den längsta inställningen så att du inte klipper håren för korta i början.
3. Starta apparaten med strömbrytaren och börja formgivningen.
4. Börja formgivningen under hakan och följ hakbenslinjen. Gå vidare mot örat och skäggets övre linje med uppåt riktade rörelser. Följ med kammen ansiktets form.
5. Stäng av apparaten då du är klar.

## Formgivning av mustascher

1. Lösgör kammen från precisionsskärhuvudet.
2. Kamma med formgivningskammen eller en mindre kam håren raka för formgivning.
3. Håll trimmern med precisionsskärhuvudet mot dig själv.
4. Klipp håren med en nedåtgående rörelse i hårväxtens riktning eller klipp mothårs, som det känns bäst.
5. Då du har klippt till lämplig längd ska slutresultatet få sin finish med en nedåt gående rörelse.
6. Stäng av apparaten då du är klar.

OBS: Alla hår växer inte i samma riktning. För att slutresultatet ska bli det bästa ska du prova att klippa i olika riktningar: uppåt, nedåt eller åt sidan. Tryck trimmern lätt mot stället som ska klippas. Om du trycker för hårt kan apparaten klippa håren kortare än du avsett.

## Formgivning av polisonger

1. Kamma polisongerna i hårväxtens riktning.
2. Se till att den inställbara kammen är fästad på apparaten och inställd på rätt längd.
3. Håll trimmern upprätt med apparatens framsida mot dig själv.
4. Klipp polisongerna med en nedåt gående rörelse.
5. Stäng av apparaten då du är klar.

## Formgivning av nackhåret

1. Om du klipper nackhåret själv behöver du en handspegel till hjälp. Om någon annan klipper håret för dig är spegeln inte nödvändig.
2. Ta bort den inställbara kammen.
3. Lyft håren i nacken i uppåt. Täck rotändorna av håret som du lyfter med ditt pekfinger så att du inte klipper dem i misstag.
4. Håll trimmern med ena handen vågrätt vid roten av nacken så att den klippande ändan är uppåt. För trimmern längs med nacken tills den vidrör fingret som täcker rotändorna av håret på skallen. Gör det samma över hela nacken. För apparaten långsamt framåt när du klipper nackhåren. Håll håren som du inte vill klippa borta från trimmern.
5. Kontrollera resultatet med handspegeln för att se till att allt nackhår är klippt.

## Formgivning av skäggranden

1. Lösgör den inställbara kammen.
2. Håll trimmern med precisionsskärhuvudet mot dig själv.
3. Börja klippa skägget från randen. Skärbettet får lätt vidröra din hud.
4. Då du formger skäggranden på området i ansiktet och på halsen ska du rikta rörelsen mot skäggranden.

## Uppsnyggning av näs- och öronhår

1. Välj skärhuvudet som är avsett för näs- och öronhår och starta apparaten.
2. Skjut försiktigt skärhuvudet in i näsborren eller örongången.
3. Rör försiktigt skärbettet utåt och inåt i näsborren. Skjut inte skärhuvudet djupt in i näsborren eller örat.

## Formgivning av ögonbryn

1. Välj skärhuvudet för ögonbryn.
2. Fäst den lämpliga kammen på skärhuvudet för ögonbryn som klipper håren vertikalt.
3. Starta trimmern. Styr skärhuvudet försiktigt mot de enskilda håren som växer längs ögonbrynets kanter eller mot håren som sticker fram ur ögonbrynet.
4. Rör försiktigt och långsamt på apparaten så att du inte i misstag klipper hår som du inte vill klippa.
5. Om du vill klippa håret vid hårbotten ska du ta loss kammen, föra trimmern mot huden och klippa det önskade stället.
6. Klipp med långsamma och behärskade rörelser.

OBS: Tryck inte trimmern för kraftigt mot huden. Ett för hårt tryck kan skada trimmern och orsaka skador på huden.

## Rakning av skäggstubb

1. Fäst miniatyrskärhuvudet för rakning på apparaten.
2. Starta apparaten med strömbrytaren och börja formgivningen.
3. För det klippande huvudet försiktigt under näsan och på hakan längs hakbenslinjen.
4. Stäng av apparaten då du är klar.

## UNDERHÅLL AV TRIMMERN

Genom att regelbundet göra underhåll på apparaten säkerställer du att den håller länge. Håren som samlas i apparaten är det bäst att borsta eller blåsa bort efter varje användning. Sköljning av trimmern.

- Trimmern kan sköljas med svalt eller ljummet vatten. Håll apparatens ända under kranen. Skärhuvudet behöver inte nödvändigtvis avlägsnas. Använd inte hett vatten till sköljning.
- Om trimmern behöver annan rengöring kan skärhuvudet avlägsnas genom att trycka på frigöringsknappen.

Avlägsna hår som samlats i skärhuvudet genom att blåsa eller skölja.

- Skaka av det mesta av vattnet från skärhuvudet. Se till att alla delar hålls på plats.
- Fäst skärhuvudet tillbaka i det läge som det var innan det togs bort.

Smörjning av skärbetten.

- Efter sköljningen ska ett par droppar mineralolja eller babyolja droppas på skärbetten.
- Använd inte för mycket olja så att den inte stänker under användning.
- Rikta apparaten nedåt och bort från dig själv och starta den för en stund. På detta sätt breder oljan ut sig jämnt och överflödiga olja lossnar från betten.

## TEKNISKA DATA

Modell: MS-025

1 st. AA-batteri (medföljer inte i förpackningen)

## FÖRSTÖRELSE AV PRODUKTEN



Denna märkning betyder att apparaten inte får slängas med annat hushållsavfall. Bestämmelsen gäller i hela EU-området. För att undvika miljö- och hälsovådliga effekter som orsakas av felaktig förstörelse av avfall ska apparaten återvinnas på lämpligt sätt för att råmaterialen ska kunna återanvändas. Returnera ur bruk tagen apparat till återvinningscentralen för elektriskt och elektroniskt skrot. På detta sätt återvinns apparaten på ett för miljön säkert sätt.

## KASUTUSJUHEND HÜGIEENITRIMMER MS-025



### TÄHTIS INFO

- Loe kasutusjuhend enne seadme kasutusele võtmist hoolikalt läbi ja säilita juhend hilisemaks kasutamiseks.
- Seade on ette nähtud kasutamiseks ainult kodumajapidamises.
- Ära kasuta seadet väljas.
- Ära aseta seadet vette. See võib seadet kahjustada.
- Ära lükka trimmerit üle 6 mm sügavusele ninna ega kõrva. Võõrad esemed ei tohi puudutada kõrva trumminahka.
- Ära monteeri trimmerit lahti.
- Ära vajuta lõiketeri ja ära puuduta neid teravate esemetega.
- Säilita seadet kohas, kuhu ei pääse niiskust. Ära säilita seadet temperatuuril üle 60 °C.
- Ära kasuta tugevaid ega abrasiivseid pesuaineid seadme ega lõiketerade puhastamiseks.
- Üle 8 aasta vanused lapsed ning isikud, kellel on normaalsest nõrgemad vaimsed või füüsilised võimed, piiratud meelte funktsioonid või puudulikud teadmised ja kogemused, võivad kasutada seadet järelevalve all või kui neid on õpetatud seadet turvaliselt kasutama ja nad mõistavad seadme kasutamisega seotud riske. Lapsed ei tohi seadmega mängida. Lapsed ei tohi puhastada ega hooldada seadet ilma järelevalveta.
- Lapsi tuleb jälgida, et nad ei mängiks seadmega.
- Seadet ei tohi kasutada, kui see on põrandale kukkunud või kui see on nähtavalt kahjustatud.

- Säilita seadet alla 8 aastastele lastele kättesaamatus kohas.
- Eemalda patareid seadmest enne seadme hävitamist.
- Kui patareid lekivad, väldi nende sattumist kontakti nahaga ja hävita need vastavalt kohalikule seadusandlusele.

## SEADME OSAD

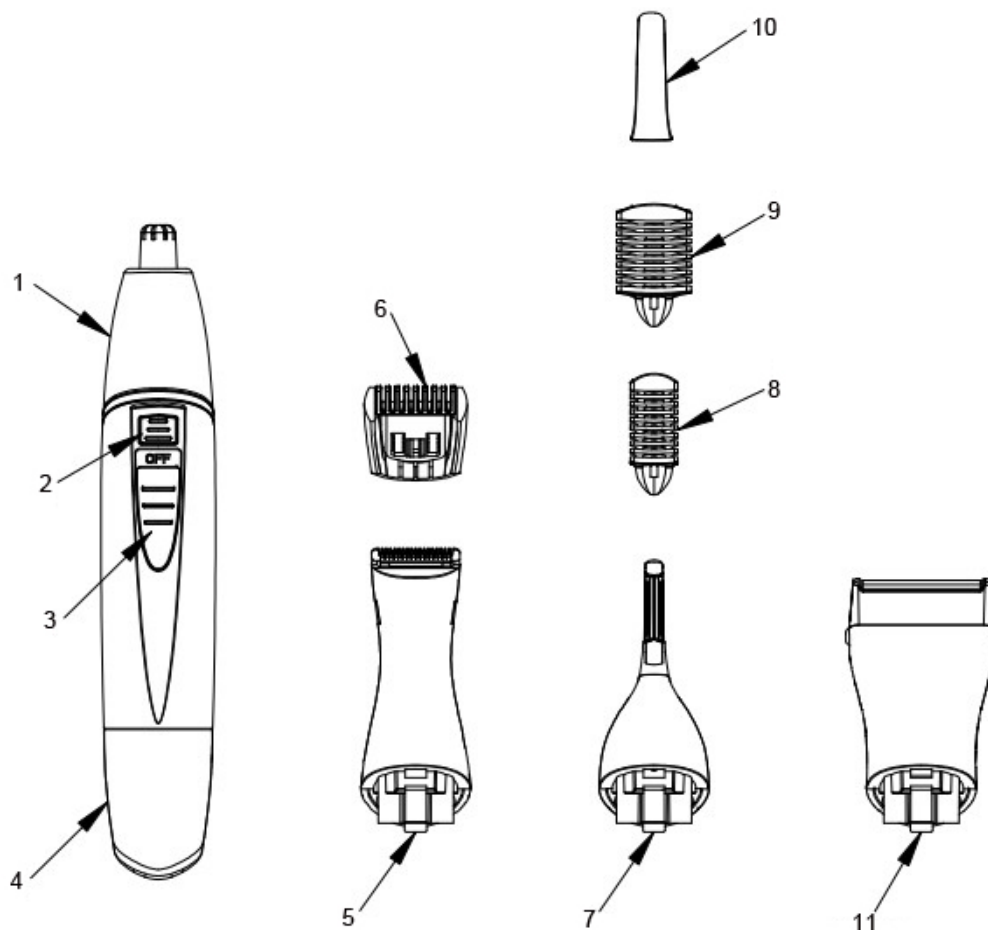

1. Ninakarvade lõikeotsik
2. Avamisnupp
3. Voolulüliti
4. Patareikarp
5. Täpsuslõikeotsik
6. Reguleeritav kamm (täpsuslõikeotsikule)
7. Kulmude lõikeotsik
8. 4 mm kamm (kulmude lõikeotsikule)
9. 7 mm kamm (kulmude lõikeotsikule)
10. Kaitse (kulmude lõikeotsikule)
11. Väike raseerimisotsik

## PATAREI PAIGALDAMINE

Trimmer töötab ühe AA alkaalpatareiga.

1. Ava patareikarp, keerates seadme põhja umbes 5 mm vastupäeva (vasakule) ja eemalda see.
2. Lükka 1 AA patareid seadmesse (+) ots ees.
3. Aseta põhi kohale ja keera seda 5 mm päripäeva (paremale) nii, et see lukustub kohale.

## Patareide kasutamine

Muude kui alkaalpatareide kasutamine võib vähendada seadme jõudlust.

- Eemalda patareid, kui seade jääb pikemaks ajaks kasutamata.
- Säilita seadet kuivas kohas, et patareid ei korrodeeruks.
- Ära kasuta seadmes laetavaid akupatareisid. Neis on madalam pinge, ja siis on trimmeri jõudlus väiksem.

## SEADME KASUTAMINE

Enne trimmeri kasutamist:

- Habeme, vuntside ja põskhabeme karvad peavad olema kuivad. Väldi kreemide tarbimist enne trimmeri kasutamist.
- Kontrolli, et oled seadnud lõikepikkuse sobivaks. Esimesel kasutuskorral tasub alustada suurimast asendist (suurim lõikepikkus), et karva kogemata mitte liiga lühikeseks lõigata.
- Kammi karvu väljapoole nii, et karvad on kõige pikemas asendis ja samasuunalised.

## LÕIKEOTSIKU VAHETAMINE

Selles mudelis on vahetatavaid lisaosi. Täpsuslõikeotsik ja kamm sobivad habeme, vuntside, kuklakarvade ja põskhabeme lõikamiseks, kulmude lõikeotsik ja kamm kulmude lõikamiseks, nina lõikeotsik nina- ja kõrvakarvade korrastamiseks ja väike raseerimisotsik habeme kujundamiseks.

### Lõikeotsiku vahetamine

1. Lülita trimmer välja.
2. Vajuta avamisnupp ja tõmba lõikeotsik välja.
3. Kui oled eemaldanud eelmise lõikeotsiku, kinnita teine lõikeotsik seadme otsa.

Lõikeotsik naksatab kohale.

Tähelepanu: Käivita seade enne kui torkad selle kõrva või ninna, et karvad ei jääks valusalt seadmesse kinni.

Habeme ja vuntside kujundamine

1. Enne kujundamise alustamist kammi karvad karvakasvu suunas nii, et karvad on maksimaalses pikkuses ja samasuunalised.
2. Kui kinnitad reguleeritava kammi lõikeotsikule, võid valida, kui lühikeseks karvad lõikad. Vali kõigepealt kõige pikem asend, et alguses karvu mitte liiga lühikeseks lõigata.
3. Käivita seade voolulülitist ja alusta kujundamist.
4. Alusta kujundamist lõua alt ja järgi lõualuu joont. Liigu kõrva ja habeme ülemise joone suunas ülespoole suunduva liigutusega. Järgi kammiga oma näo kuju.
5. Kui oled lõpetanud, lülita seade välja.

## Vuntside kujundamine

1. Eemalda kamm täpsuslõikeotsikust.
2. Kammi kujundamiskammi või väikese kammiga karvad sirgeks, et neid kujundada.
3. Hoia trimmerit nii, et täpsuslõikeotsik oleks sinu suunas.
4. Aja karvad allapoole suunduva liigutusega karvakasvu suunas või vastukarva vastavalt sellele, kumb sobib paremini.
5. Kui oled saanud sobiva pikkuse, viimistle lõpptulemus allapoole suunduva liigutusega.
6. Kui oled lõpetanud, lülita seadmest vool välja.

Tähelepanu: Kõik karvad ei kasva samas suunas. Parima lõpptulemuse saamiseks proovi ajada eri suundades: ülespoole, allapoole või külgsuunas. Suru trimmerit kergelt vastu aetavat kohta. Kui surud liiga tugevasti, võib seade lõigata karvad lühemaks kui soovid.

## Põskhabeme kujundamine

1. Kammi põskhabe karvakasvu suunas.
2. Kontrolli, et reguleeritav kamm on kinnitatud seadme külge ja reguleeritud õigele pikkusele.
3. Hoia trimmerit püsti, seadme esikülge enda poole.
4. Lõika põskhabet allapoole suunduva liigutusega.
5. Kui oled lõpetanud, lülita seadmest vool välja.

## Kuklakarvade lõikamine

1. Kui lõikad kuklakarvad ise, siis on sul vaja käsipeeglit. Kui keegi teine lõikab su juukseid, siis ei ole peegel vajalik.
2. Eemalda reguleeritav kamm.
3. Tõsta kätega karvad kuklast ülespoole. Kata tõstetud juuste tüvi nimetissõrmega, et neid kogemata mitte ära lõigata.
4. Hoia trimmerit teise käega horisontaalselt kuklas nii, et lõikav pool on ülespoole. Liiguta trimmerit mööda kukalt, kuni see puudutab juuste tüve katvat sõrme kuklal. Tee sama kogu kukla ulatuses. Kuklakarvu lõigates liiguta seadet aeglaselt. Hoia juuksed, mida sa ei soovi lõigata, trimmeri ulatusest väljas.
5. Kontrolli tulemust käsipeegliga, et näha, kas kõik kuklakarvad on lõigatud.

## Habeme piiri kujundamine

1. Eemalda reguleeritav kamm.
2. Hoia trimmerit, täpsuslõikeotsik enda suunas.
3. Alusta habeme piiri äärest. Lase lõiketeral kergelt nahka puudutada.
4. Kui kujundad habeme piiri näo ja kaela piirkonnas, suuna liigutus habeme ääre poole.

## Nina- ja kõrvakarvade lõikamine

1. Vali nina- ja kõrvakarvade lõikamiseks ettenähtud otsik ja käivita seade.
2. Lükka lõikeotsik ettevaatlikult sõõrmesse või kõrvakäiku.
3. Liiguta lõiketera ettevaatlikult sõõrme suul sisse- ja väljapoole. Ära lükka lõikeotsikut sügavale sõõrmesse või kõrva.

## Kulmude kujundamine

1. Vali kulmude lõikeotsik
2. Kinnita sobiv kamm karvu vertikaalselt lõikava kulmude lõikeotsiku külge.
3. Käivita trimmer. Vii lõikeotsik ettevaatlikult kulmude äärtel kasvavate üksikute karvade juurde või kulmudest esile tungivate karvade juurde.
4. Liiguta seadet aeglaselt ja ettevaatlikult, et kogemata mitte lõigata karvu, mida sa ei soovi lõigata.
5. Kui soovid lõigata karva ära tüvest, siis eemalda kamm, vii trimmer nahale ja aja soovitud koht paljaks.
6. Aja aeglase ja kindlate liigutustega.

Tähelepanu: Ära suru trimmerit liiga tugevasti vastu ihu. Liiga tugev surve võib kahjustada trimmerit ja tekitada nahavigastusi.

Habemetüüka ajamine

1. Kinnita väike raseerimisotsik seadmesse.
2. Käivita seade voolulülitist ja hakka ajama.
3. Liiguta lõikavat otsikut ettevaatlikult nina all ja lõual mööda lõualuu joont.
4. Kui oled lõpetanud, lülita vool välja.

### TRIMMERI HOOLDAMINE

Seadet regulaarselt hooldades kindlustad sellele pika kasutusea. Seadmesse kogunenud karvad tuleks harjata või puhuda ära pärast igat kasutuskorda.

Trimmeri loputamine

- Trimmeri võib loputada jaheda või sooja veega. Hoia seadme ots kraani all. Lõikeotsikut ei ole tingimata vaja eemaldada. Ära kasuta loputamiseks kuuma vett.
- Kui trimmer vajab muud puhastamist, võib lõikeotsiku eemaldada avamisnupule vajutamisega.

Eemalda lõikeotsikusse kogunenud karvad puhudes või loputades.

- Raputa suurem osa veest lõikeotsikust välja. Kontrolli, et kõik osad püsivad paigal.
- Kinnita lõikeotsik tagasi sellesse asendisse, milles see oli enne eemaldamist.

Lõiketerade õlitamine

- Pärast loputamist tilguta lõiketerade hammastele paar tilka mineraalõli või beebiõli.
- Ära pane õli liiga palju, et see ei pritsiks kasutamise ajal.
- Suuna seade allapoole ja endast eemale ning käivita see hetkeks. Nii jaguneb õli ühtlaselt ja liigne õli eraldub teradest.

### TEHNILISED ANDMED

Mudel: MS-025

1 AA patarei (ei sisaldu pakendis)

### TOOTE HÄVITAMINE



See sümbol näitab, et seadet ei tohi hävitada koos muude majapidamisjäätmetega. Määrus kehtib kogu EL ulatuses. Valest jäätmete hävitamisest tulenevate keskkonna- ja tervisekahjustuste vältimiseks tuleb seadet asjakohaselt käidelda, et toorained saaks suunata taaskasutamisele. Tagasta kasutuselt kõrvaldatud seade elektri- ja elektroonikaromu kogumispunkti. Nii suunatakse seade taaskasutusse keskkonnasõbralikult.



## NAUDOJIMO INSTRUKCIJA HIGIENIŠKAS KIRPTUKAS MS-025



### SVARBI INFORMACIJA

- Prieš pradėdami naudoti prietaisą, atidžiai perskaitykite naudojimo instrukciją ir išsaugokite ją ateičiai.
- Prietaisas yra skirtas naudoti tik buityje.
- Nenaudokite prietaiso lauko patalpose.
- Nemerkite prietaiso į vandenį. Tai sugadins prietaisą.
- Nekiškite kirptuko į savo nosį arba ausį giliau nei 6 mm. Ausies būgnelio negalima liesti jokiais pašaliniais daiktais.
- Neišardykite kirptuko.
- Nespauskite kirpimo ašmenų ir nelieskite jų aštriais daiktais.
- Laikykite prietaisą nuo drėgmės apsaugotoje vietoje. Laikykite prietaisą ne aukštesnėje kaip 60 °C temperatūroje.
- Valydami prietaisą arba kirpimo ašmenis, nenaudokite stiprių arba abrazyvinių ploviklių.
- Šitą prietaisą gali naudoti ne jaunesni kaip 8 metų amžiaus vaikai ir tokie asmenys, kurių jautrumas, fizinės arba psichikos savybės yra susilpnėjusios arba kurie turi mažai žinių ir patirties, jeigu jie prižiūrimi arba jeigu jie yra išmokinti saugiai naudoti prietaisą ir suvokia su prietaiso naudojimu susijusią riziką. Vaikams negalima žaisti su prietaisu. Vaikams negalima nei valyti prietaiso, nei tvarkyti jo be priežiūros.
- Vaikus reikia prižiūrėti, kad jie nežaistų su prietaisu.

- Prietaiso negalima naudoti, jeigu jis buvo nukritęs ant grindų arba jeigu matosi, kad jis sugedo.
- Padėkite prietaisą saugoti taip, kad jis būtų nepasiekiamas iki 8 metų amžiaus vaikams.
- Prieš išmesdami prietaisą, išimkite bateriją iš prietaiso.
- Jeigu baterija prateka, stenkitės išvengti jos sąlyčio su oda ir išmeskite ją, prisilaikydami vietinių įstatymų.

## PRIETAISO DALYS

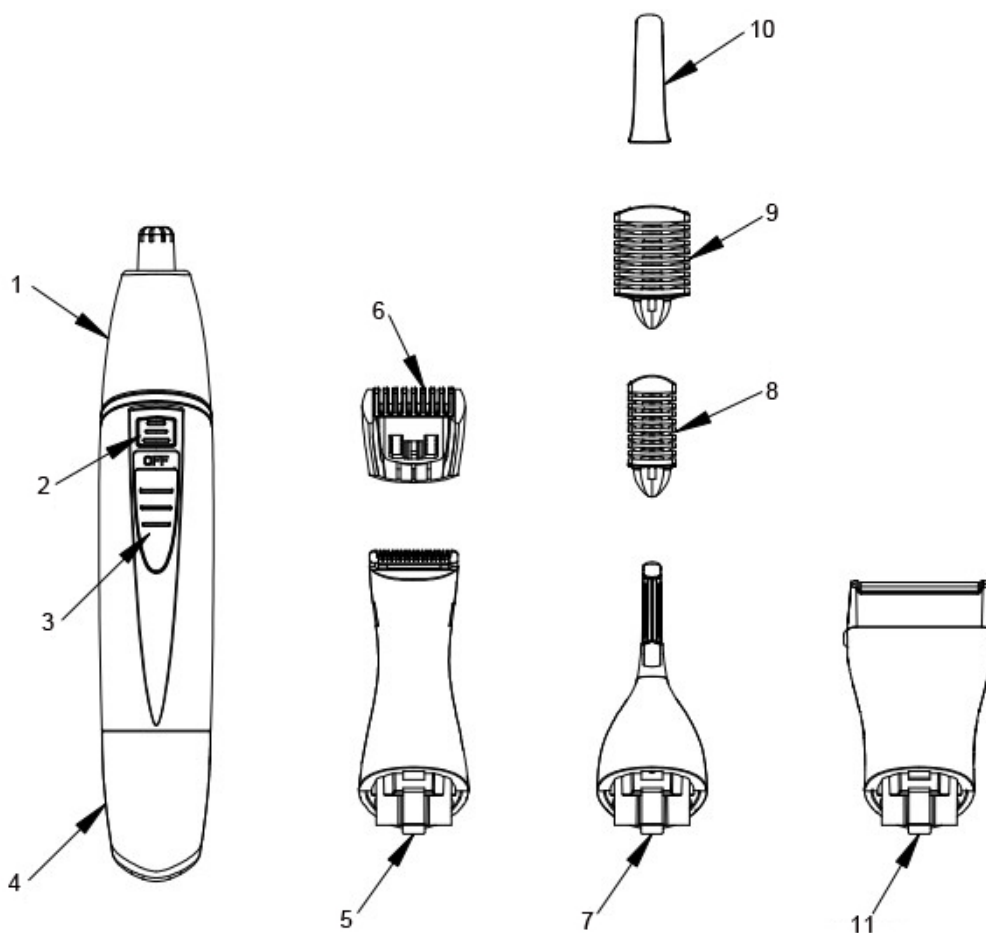

1. Nosies plaukelių kirpimo galvutė
2. Atlaisvinimo mygtukas
3. Jungiklis
4. Baterijos lizdas
5. Tikslaus kirpimo galvutė
6. Reguliuojamos šukos (dedamos ant tikslaus kirpimo galvutės)
7. Antakių kirpimo galvutė
8. 4 mm antakių šukos (dedamos ant antakių kirpimo galvutės)
9. 7 mm antakių šukos (dedamos ant antakių kirpimo galvutės)
10. Gaubtelis (dedamas ant antakių kirpimo galvutės)
11. Barzdos mini skustuvo galvutė

## **BATERIJOS ĮDĖJIMAS**

Kirptukas maitinamas viena šarminė AA tipo baterija.

1. Atidarykite baterijos lizdą, pasukdami prietaiso galą maždaug 5 mm prieš laikrodžio rodyklę (į kairę) ir nuimdami jį.
2. Įkiškite į prietaisą 1 AA tipo bateriją, į priekį nukreiptu (+) poliumi.
3. Uždėkite prietaiso galą ir pasukite jį 5 mm pagal laikrodžio rodyklę (į dešinę) taip, kad jis užsifikuotų.

## **Baterijų naudojimas**

Dėl kitokių, t. y., ne šarminių baterijų naudojimo gali susilpnėti prietaiso veikimo pajėgumas.

- Išimkite bateriją, jeigu prietaisas bus ilgam paliekamas nenaudojamas.
- Prietaisą laikykite sausoje vietoje, kad neįvyktų baterijų korozija.
- Prietaise nenaudokite įkraunamų baterijų. Juose būna žemesnė įtampa ir tuomet kirptuko veikimo pajėgumas būna silpnesnis.

## **PRIETAISO NAUDOJIMAS**

Prieš pradėdant naudoti kirptuką:

- Barzdos, ūsų ir žandenų plaukeliai turi būti sausi. Prieš pradėdami naudoti kirptuką, stenkitės nenaudoti kremų.
- Įsitikinkite, ar nustatėte tinkamą plaukelių kirpimo ilgį. Naudojant kirptuką pirmąjį kartą, verta pradėti, nustačius didžiausią parinktį (paliekant didžiausią plaukelių ilgį), kad netyčia nenukirptumėte plaukelių per trumpai.
- Išsukuokite plaukelius taip, kad jie būtų išsitiesę visu savo ilgumu ir išsidėstę viena kryptimi.

## **GALVUTĖS KEITIMAS**

Šitame modelyje yra keičiamų priedų. Tikslaus kirpimo galvutė ir šukos tinka barzdai, ūsams, žandenoms bei sprando plaukeliams kirpti, antakių kirpimo galvutė ir šukos – antakiams kirpti, nosies plaukelių kirpimo galvutė – nosies ir ausų plaukeliams šalinti, barzdos mini skustuvo galvutė – barzdai suformuoti.

### **Galvutės keitimas**

1. Išjunkite kirptuką.
2. Paspauskite atlaisvinimo mygtuką ir nuimkite kirpimo galvutę.
3. Nuėmę prieš tai buvusią kirpimo galvutę, ant prietaiso uždėkite kitą kirpimo galvutę. Uždėta kirpimo galvutė užsifikuos.

Pastaba: Įjunkite prietaisą tik tada, kai jis bus jau įkištas į ausį arba nosį, kad plaukeliai skausmingai neužsikabintų už prietaiso.

### **Barzdos ir ūsų formavimas**

1. Prieš pradėdami formuoti, sušukuokite plaukelius jų augimo kryptimi taip, kad jie būtų išsitiesę visu ilgumu ir palinkę viena kryptimi.
2. Uždėję reguliuojamas šukas ant kirpimo galvutės, galite pasirinkti, kaip trumpai norite nukirpti plaukelius. Pirmiausia, pasirinkite ilgiausią parametą, kad iš pradžių nenukirptumėte plaukelių per trumpai.
3. Jungikliu įjunkite prietaisą ir pradėkite formuoti.
4. Pradėkite formuoti po smakru ir tęskite žandikaulio linija. Tada pereikite link ausies ir tęskite barzdos viršutine linija į viršų nukreiptais judesiais. Šukomis sekite savo veido formą.
5. Pabaigę išjunkite prietaisą

### Ūsų formavimas

1. Nuimkite šukas nuo tikslaus kirpimo galvutės.
2. Plaukų šukomis arba mažomis šukelėmis iššukuokite ūsų plaukelius tiesiai, kad juos būtų galima formuoti.
3. Tikslaus kirpimo galvutę laikykite nukreiptą į save.
4. Plaukelius kirpkite žemyn kreipiamu judesiu plaukelių augimo kryptimi arba priešinga plaukelių augimui kryptimi, rinkitės kryptį pagal tai, kuri kryptis jums labiau tinka.
5. Nukirpę plaukelius norimu ilgumu, užbaikite apdailinti žemyn kreipiamu judesiu.
6. Pabaigę išjunkite prietaisą.

Pastaba: Ne visi plaukeliai auga viena kryptimi. Norėdami pasiekti geriausią rezultatą, pabandykite kirpti įvairiomis kryptimis: aukštyn, žemyn ir į šonus. Lengvai spustelėkite kirptuką ties kerpama vieta. Jeigu spausite per stipriai, prietaisas gali nukirpti plaukelius trumpiau, nei Jūs ketinate tai padaryti.

### Žandenų formavimas

1. Iššukuokite žandeną plaukelių augimo kryptimi.
2. Įsitinkinkite, kad reguliuojamos šukos uždėtos ant prietaiso ir nustatytos kirpti tinkamu ilgiu.
3. Kirptuką laikykite vertikaliai, kad prietaiso priekinė pusė būtų atkreipta į jus.
4. Žandeną kirpkite žemyn kreipiamu judesiu.
5. Pabaigę išjunkite prietaisą.

### Sprando plaukelių kirpimas

1. Jeigu sprando plaukelius kirpsite Jūs pats, jums prireiks rankinio veidrodžio. Jeigu kas nors kitas kirps Jūsų sprando plaukelius, veidrodis nebus būtinas.
2. Nuimkite reguliuojamas šukas.
3. Rankomis pakelkite plaukus nuo sprando į viršų. Savo smiliumi uždenkite pakeltų plaukų šaknis, kad netyčia jų nenukirptumėte.
4. Viena ranka laikykite kirptuką horizontalioje padėtyje ties sprando apačia, kerpamąją pusę į viršų. Kirptuku slinkite išilgai sprando, kol juo paliesite plaukų šaknis dengiantį savo pirštą, esantį ties sprando viršumi. Šitaip pakartokite, kol nukirpsite visus ant sprando esančius plaukelius. Kirpdami sprando plaukelius, judinkite prietaisą lėtai. Stenkitės, kad kirptukas nepasiektų tų plaukų, kurių nenorite nukirpti.
5. Patikrinkite rankiniu veidrodžiu, norėdami įsitikinti, ar visi sprando plaukeliai yra nukirpti.

### Barzdos kontūro formavimas

1. Nuimkite reguliuojamas šukas.
2. Kirptuką laikykite, kreipdami į save tikslaus kirpimo galvutę.
3. Pradėkite nuo barzdos kontūro pakraščio. Leiskite kirpimo ašmenims lengvai paliesti Jūsų odą.
4. Kai formuojate barzdos pakraštį veido ir kaklo srityje, prietaiso judėjimo kryptis – link barzdos pakraščio.

### Nosies ir ausų plaukelių valymas

1. Pasirinkite nosies ir ausų plaukeliams skirtą kirpimo galvutę ir įjunkite prietaisą.
2. Kirpimo galvutę atsargiai įkiškite į šnervę arba išorinės ausies landą.
3. Ties šnervės anga atsargiai judinkite kirpimo ašmenis į vidų ir į išorę. Nekiškite kirpimo galvutės giliai į šnervę arba ausį.

## Antakių formavimas

1. Paimkite antakių kirpimo galvutę.
2. Uždėkite tinkamas antakių šukas tiesiai ant antakių kirpimo galvutės.
3. Įjunkite kirptuką. Atsargiai kreipkite kirpimo galvutę link pavienių plaukelių, augančių antakių pakraščiuose, arba link iš antakių kyšančių plaukelių.
4. Prietaisą judinkite lėtai ir atsargiai, kad netyčia nenukirptumėte tų plaukelių, kurių nenorite nukirpti.
5. Jeigu norite nukirpti ligi plaukelio pašaknų, nuimkite antakių šukas, priglauskite kirptuką prie odos ir skuskite norimą vietą.
6. Skuskite iš lėto ir kontroliuodami judesius.

Pastaba: Nespauskite kirptuko per stipriai prie odos. Per stiprus spaudimas gali sugadinti kirptuką arba pažeisti odą.

## Atžėlusių barzdaaplaukių skutimas

1. Ant prietaiso uždėkite barzdos mini skustuvo galvutę.
2. Jungtuku įjunkite prietaisą ir pradėkite formuoti barzdą.
3. Atsargiai judinkite skutimo galvutę po nosimi, smakru ir palei žandikaulio liniją
4. Pabaigę išjunkite prietaisą.

## KIRPTUKO PRIEŽIŪRA

Reguliariai prižiūredami prietaisą, užtikrinsite ilgą jo tarnavimo laikotarpį. Prietaise susikaupusius plaukelius verta išvalyti šepetėliu arba išpūsti juos lauk po kiekvieno panaudojimo.

### Kirptuko skalavimas

- Kirptuką galima skalauti vėsiu arba šiltu vandeniu. Palaikykite prietaiso galvutę po atsuktu čiaupu. Nebūtina nuimti kirpimo galvutę. Skalavimui nenaudokite karšto vandens.
- Jeigu kirptukui reikia kitokio valymo, galite nuimti kirpimo galvutę, paspausdami atlaisvinimo mygtuką.

Pašalinkite kirpimo galvutėje susikaupusius plaukelius, išpūsdami arba išskalaudami juos.

- Nukrėskite didžiąją dalį vandens nuo kirpimo galvutės. Įsitinkite, kad visos dalys tebėra savo vietose.
- Padėkite kirpimo galvutę atgal į tą pačią padėtį, kokioje ji buvo prieš nuimant.

### Kirpimo ašmenų tepimas

- Po skalavimo užlašinkite ant kirpimo ašmenų dantukų porą lašų mineralinės alyvos arba kūdikiams skirtu aliejaus.
- Nenaudokite per daug alyvos, kad naudajant prietaisą nebūtų tiškaly.
- Nukreipkite prietaisą žemyn ir nuo savęs, trumpam įjunkite jį. Šitokiu būdu alyva tolygiai pasiskirstys, o alyvos perteklius pasišalins nuo ašmenų.

## TECHNINIAI DUOMENYS

Modelis: MS-025

1 vnt AA baterija (neįeina į pakuotę)

## GAMINIO IŠMETIMAS



Šitas ženklas reiškia, kad prietaiso negalima išmesti kartu su kitomis buitinėmis atliekomis. Įsakymas galioja visoje Europos Sąjungos teritorijoje. Norint išvengti netinkamo atliekų šalinimo sukkelto neigiamo poveikio aplinkai ir sveikatai, prietaisą reikia tinkamai utilizuoti, kad būtų galima pakartotinai panaudoti žaliavas.

Sugražinkite nebenaudojamą prietaisą į elektros ir elektronikos įrangos atliekų surinkimo centrą. Šitokiu būdu prietaisas bus saugiai utilizuojamas, nesukeliant pavojaus aplinkai.



SOK, PL 35, 00088 S-ryhmä, Finland  
[www.s-kanava.fi](http://www.s-kanava.fi)

